

Ministère de l'Enseignement Supérieur et de la Recherche Scientifique

Université Hassiba Benbouali de Chlef

Faculté de Génie Civil et d'Architecture

Département de Génie Civil



# Polycopié de cours

## Métré et estimation des prix

3<sup>ème</sup> Année Licence

Génie Civil

Réalisé Par

**Dr. Youcef MAHMOUDI**

**Juillet 2023**

# Avant-propos

Ce support du module «métré et estimation des prix» est destiné aux étudiants en troisième année licence génie civil, correspondant au programme officiel selon le nouveau canevas ministériel. Il aborde les notions plus avancées du métré et l'avant métré. Ce cours vise à fournir aux étudiants en génie civil, actuels et futurs ingénieurs, une base technique et scientifique solide.

Ce polycopié de cours s'articule autour de sept chapitres :

Le premier chapitre offre à l'étudiant l'occasion de comprendre la définition et l'objectif du métré et de l'avant-métré, ainsi que l'importance du métré dans le domaine de la construction. Il aborde également le rôle du métreur et discute de la nécessité et degré de l'évaluation des ouvrages.

Le deuxième chapitre aborde la compréhension des différents actes du métré et de l'avant-métré. Cela inclut les estimations sommaires, les devis, les attachements, les situations des travaux, les minutes, les décomptes provisoires, les décomptes généraux définitifs (DGD) ainsi que les avenants. De plus, il traite également des abréviations couramment utilisées dans le domaine de la construction et des différentes unités de mesure.

Le troisième chapitre comprend la connaissance de la rédaction et forme de présentation de l'avant métré, ainsi que du mode et de l'ordre de l'avant-métré. En outre, ce chapitre présente des rappels sur les formules courantes concernant les surfaces et les volumes, la méthode des trois niveaux, la formule de Simpson et la formule de Poncelet.

Le quatrième chapitre est consacré à l'application de l'avant métré des terrassements et fouilles. De plus, les articles de terrassements, les types de fouilles, le mode de métré en terrassement, le foisonnement et le calcul des quantités de terrassement ont été présentés dans ce chapitre

Le cinquième chapitre présente l'avant métré en maçonnerie, qu'il s'agisse de la maçonnerie en moellons ou de la maçonnerie de briques ou agglomérés.

Le sixième chapitre est réservé à l'application de l'avant métré du béton armé, englobant le béton, le coffrage et les armatures.

Le dernier chapitre se consacre à l'étude des prix, incluant sous-détail des prix, les méthodes de calcul, ainsi que le schéma et la présentation du sous détail des prix.

Finalement, notre objectif est de faire de ce manuel un excellent outil académique qui comblera le manque de polycopies et de supports de cours sur le métré et l'estimation des prix, en particulier pour les étudiants en génie civil de premier cycle. Nous nous efforçons de respecter scrupuleusement le programme détaillé tout en améliorant le contenu grâce à des applications et des exercices, afin de renforcer la compréhension de ce module.

# Table des matières

Avant-propos.....	I
Table des matières.....	II

## Chapitre 1 : Notions générales

1.1. Introduction.....	1
1.2. Métré et de l'avant-métré .....	1
1.2.1. Définitions.....	1
1.2.2. But du métré et de l'avant-métré .....	2
1.2.3. Démarches indispensables de l'avant métré.....	2
1.3. Métreur et ses rôles .....	4
1.3.1. Définition .....	4
1.3.2. Qualités du métreur.....	4
1.3.3. Rôles du métreur .....	4
1.3.4. Missions (taches) du métreur .....	5
1.4. Nécessité de l'évaluation des ouvrages .....	5
1.5. Degrés de précision de l'évaluation .....	6
1.6. Conclusion .....	7

## Chapitre 2 : Actes du métré et de l'avant-métré

2.1. Introduction.....	8
2.2. Différents actes du métré et de l'avant-métré.....	8
2.2.1. Estimations sommaires .....	8
2.2.2. Devis .....	8
2.2.2.1. Devis descriptif .....	9
2.2.2.2. Devis quantitatif.....	9
2.2.2.3. Devis estimatif .....	9
2.2.3. Attachements.....	10
2.2.4. Minute .....	11
2.2.5. Décompte Provisoire (Mémoire) .....	12
2.2.6. Situation des travaux.....	13

2.2.7. Révisions des prix .....	14
2.2.8. Décompte Général Définitif (DGD) .....	14
2.2.9. Avenant .....	15
2.3. Conventions particulières.....	15
2.3.1. Abréviations dans le bâtiment.....	15
2.3.2. Unités de mesure.....	16
2.4. Conclusion .....	17

### **Chapitre 3 : Mode de métré et de l'avant-métré des ouvrages**

3.1. Introduction.....	18
3.2. Rédaction et forme de présentation de l'avant métré .....	18
3.2.1. Mode de l'avant-métré.....	18
3.2.1.1. Ordre chronologique des travaux.....	18
3.2.1.2. Localisation des travaux.....	19
3.2.1.3. Séparation par construction.....	19
3.2.2. Ordre de l'avant-métré.....	20
3.2.3. Forme de présentation de l'avant-métré.....	20
3.3. Rappels des formules usuelles .....	22
3.3.1. Mesure des lignes et des surfaces .....	22
3.3.1.1. Triangle rectangle .....	22
3.3.1.2. Triangles quelconques.....	22
3.3.1.3. Parallélogramme .....	23
3.3.1.4. Polygone .....	23
3.3.1.5. Surface d'un trapèze .....	24
3.3.1.6. Polygone régulier .....	24
3.3.1.7. Cercle .....	24
3.3.2. Mesure des volumes.....	28
3.3.2.1. Cylindre.....	28
3.3.2.2. Prisme droit.....	28
3.3.2.3. Pyramide régulière .....	28
3.3.2.4. Pyramide régulière tronquée .....	29
3.3.2.5. Cône droit.....	30

3.3.2.6. Cône tronqué.....	31
3.3.2.7. Sphère .....	33
3.3.2.8. Onglet sphérique .....	33
3.3.2.9. Segment sphérique .....	34
3.3.2.10. Zone sphérique.....	34
3.4. Méthode des trois niveaux .....	36
3.5. Formule de Simpson .....	37
3.6. Formule de Poncelet .....	38
3.7. Conclusion .....	38

#### **Chapitre 4 : Application de l'avant métré des terrassements et fouilles**

4.1. Introduction.....	39
4.2. Avant-métré des fouilles pour fondations.....	39
4.2.1. Définition .....	39
4.2.2. Articles de terrassements .....	39
4.2.3. Prix de terrassements .....	42
4.2.4. Types de fouilles .....	43
4.2.4.1. Fouilles en pleine masse ou en excavation .....	43
4.2.4.2. Fouilles en rigoles .....	43
4.2.4.3. Fouille en tranchée .....	44
4.2.4.4. Fouilles en trous .....	44
4.2.4.5. Fouille en pieux.....	44
4.2.5. Mode de métré en terrassement .....	45
4.2.6. Foisonnement.....	46
4.3. Calcul des quantités de terrassement .....	48
4.4. Conclusion .....	52

#### **Chapitre 5 : Avant métré en maçonnerie**

5.1. Introduction.....	53
5.2. Maçonnerie de moellons .....	53
5.2.1. Maçonnerie de moellons bruts .....	54
5.2.2. Maçonnerie de moellons taillés.....	54

5.2.3. Maçonnerie de pierre de taille.....	55
5.3. Maçonnerie de briques ou d'agglomérés .....	55
5.3.1. Maçonnerie de briques .....	55
5.3.2. Agglomérés .....	56
5.4. Maçonnerie pour ouvrages de soutènement.....	56
5.5. Enduits .....	56
5.6. Mode d'établissement de l'avant-métré.....	58
5.6.1. Maçonnerie de moellons .....	58
5.6.2. Maçonnerie de briques ou agglomérés.....	58
5.7. Conclusion .....	61

## **Chapitre 6 : Avant métré du béton armé**

6.1. Introduction.....	62
6.2. Avant métré du béton.....	62
6.2.1. Mesurage.....	62
6.2.2. Paiement.....	63
6.3. Avant métré du coffrage .....	64
6.3.1. Choix d'un type de coffrage .....	65
6.3.2. Points à considérer lors du coffrage.....	66
6.3.3. Mesurage.....	66
6.3.4. Paiement.....	67
6.3.5. Vérification d'avant-métré de coffrage par le moyen des ratios.....	67
6.4. Avant métré des armatures.....	67
6.5. Conclusion .....	77

## **Chapitre 7 : Etude des prix**

7.1. Définition et but de l'étude des prix.....	78
7.2. Sous-détail des prix.....	78
7.2.1. Définition .....	78
7.2.2. Contenu .....	79
7.3. Méthodes de calcul du sous-détail des prix .....	80
7.3.1. Quantités élémentaires (toujours par unité d'ouvrage élémentaire).....	80

7.3.2. Déboursés unitaires .....	80
7.3.3. Pourcentages majorateurs des charges et bénéfices .....	80
7.3.4. Calcul du coefficient d'entreprise .....	80
7.3.5. Etapes du sous détail .....	81
7.3.6. Composants complexes.....	81
7.4. Schéma et présentation du sous-détail des prix.....	82
7.5. Conclusion .....	85
<b>Références Bibliographiques.....</b>	<b>86</b>

## Liste des Figures

Figure 3.1 : Triangle rectangle.....	22
Figure 3.2 : Triangle quelconque .....	22
Figure 3.3 : Triangle quelconque de l'exemple de calcul 3.1 .....	22
Figure 3.4 : Parallélogramme.....	23
Figure 3.5 : Polygone.....	23
Figure 3.6 : Polygone de l'exemple de calcul 3.2.....	23
Figure 3.7 : Trapèze .....	24
Figure 3.8 : Polygone régulier.....	24
Figure 3.9 : Cercle et arc de cercle.....	24
Figure 3.10 : Segment de cercle.....	25
Figure 3.11 : Segment de cercle (exemple de calcul 3.3) .....	25
Figure 3.12 : Zone circulaire.....	26
Figure 3.13 : Portion de zone circulaire.....	26
Figure 3.14 : Cylindre .....	28
Figure 3.15 : Prisme droit .....	28
Figure 3.16 : Pyramide régulière.....	28
Figure 3.17 : Pyramide réelle.....	29
Figure 3.18 : Pyramide régulière tronquée.....	29
Figure 3.19 : pyramide tronquée à base carrée (Exercice d'application 1).....	30
Figure 3.20 : Cône droit .....	30
Figure 3.21 : Cône tronqué .....	31
Figure 3.22 : Cône tronqué (Exemple de calcul 3.7) .....	32
Figure 3.23 : Plan de coffrage fondation (a)- Vue sur plan, (b)-Coupe A-A et (c)- Vue 3D.....	32
Figure 3.24 : Sphère.....	33
Figure 3.25 : Onglet sphérique.....	33
Figure 3.26 : Segment sphérique .....	34
Figure 3.27 : Zone sphérique .....	34
Figure 3.28 : Exemple d'une coupole .....	36
Figure 3.29 : Méthode des trois niveaux.....	37
Figure 3.30 : Schéma démontre la formule de Simpson .....	38
Figure 4.1 : Décapage de la terre végétale .....	40

Figure 4.2 : Nivellement de terrain .....	40
Figure 4.3 : Déblai d'un terrain.....	41
Figure 4.4 : Remblai d'un terrain.....	41
Figure 4.5 : Déblais non réutilisés et évacués à la décharge publique (DP) .....	42
Figure 4.6 : Fouilles en pleine masse ou en excavation.....	43
Figure 4.7 : Fouilles en rigoles .....	43
Figure 4.8 : Fouilles en tranchée .....	44
Figure 4.9 : Fouilles en trous .....	44
Figure 4.10 : Fouilles en pieux.....	45
Figure 4.11 : Transport de quantité du sol foisonnée vers DP .....	46
Figure 4.12 : Terrassement de la fouille de l'exercice 4.1 .....	48
Figure 4.13 : Terrassement d'une fosse étanche .....	49
Figure 4.14 : Plan de fondation.....	50
Figure 4.15 : Plan de fondation (Exercice 4.4) .....	51
Figure 4.16 : Plan montre la méthode de décomposition des fouillés .....	51
Figure 5.1 : Maçonnerie de moellons.....	54
Figure 5.2 : Enduit au plâtre sous plafonds.....	57
Figure 5.3 : Enduit au plâtre sur murs.....	57
Figure 5.4 : Enduit au ciment sur murs .....	57
Figure 5.5 : Mur de façade en brique (Exercice 5.1) .....	59
Figure 5.6 : Mur de cloison simple (Exercice 5.2).....	60
Figure 6.1 : Coffrage en bois .....	65
Figure 6.2 : Coffrage métallique .....	65
Figure 6.3 : Développement des barres.....	68
Figure 6.4: Coffrage fondation.....	70
Figure 6.5 : Coffrage plancher niv. +3.40.....	71
Figure 6.6 : Plan de ferrailage de la dalle .....	74
Figure 6.7 : Ferrailage d'une poutre .....	76
Figure 7.1 : Exemple d'un schéma du sous-détail des prix.....	83

## Liste des Tableaux

Tableau 1.1 : Démarches de l'avant métré.....	3
Tableau 2.1: Exemple d'un devis quantitatif.....	9
Tableau 2.2: Exemple d'un devis estimatif.....	10
Tableau 2.3 : Exemple d'un attachement.....	11
Tableau 2.4 : Exemple d'une minute .....	12
Tableau 2.5 : Exemple d'un décompte provisoire .....	13
Tableau 2.6 : Exemple d'un décompte général définitif.....	15
Tableau 2.7 : Abréviations utilisées dans le bâtiment.....	16
Tableau 2.8 : Unités utilisées et leurs abréviations .....	16
Tableau 2.9 : Exemples des arrondis .....	17
Tableau 3.1 : Calcul de l'avant métré de divers articles .....	21
Tableau 3.2 : Formules des surfaces .....	27
Tableau 3.3 : Formules des volumes.....	35
Tableau 4.1 : Quelques coefficients de foisonnement utilisés .....	47
Tableau 4.2 : Calcul de l'avant métré de divers articles de terrassement (Exercice 2).....	49
Tableau 4.3 : Calcul de l'avant métré de divers articles de terrassement (Exercice 4.3).....	50
Tableau 4.4 : Calcul de l'avant métré de divers articles de terrassement (Exercice 4.4).....	52
Tableau 5.1 : Calcul de l'avant métré d'un mur de façade en brique (Exercice 5.1).....	59
Tableau 5.2 : Calcul de l'avant métré d'un mur de simple cloison (Exercice 5.2).....	60
Tableau 6.1 : Feuille de calcul de l'avant métré des articles en béton armé.....	64
Tableau 6.2 : Masses linéaires des armatures en fonction de leur diamètre .....	68
Tableau 6.3 : Feuille de calcul utilisée pour établir l'avant métré du ferrailage.....	69
Tableau 6.4 : Calcul de l'avant métré de divers articles (pour les plans de coffrage) .....	70
Tableau 6.5 : Feuille de calcul utilisée pour établir l'avant métré du ferrailage (Exercice 6.1) .....	73
Tableau 6.6 : Feuille de calcul utilisée pour établir l'avant métré du ferrailage (Exercice 6.2) .....	74
Tableau 6.7 : Feuille de calcul utilisée pour établir l'avant métré du ferrailage (Exercice 6.3) .....	75
Tableau 7.1: Principe du DS .....	81
Tableau 7.2: Déboursé sec du m <sup>3</sup> de béton dallage: DS d'1 m <sup>2</sup> de dallage béton de 0,15m.....	84
Tableau 7.3: Déboursé sec du m <sup>3</sup> de béton voile: DS d'1 m <sup>2</sup> de voile béton de 0,18m.....	85

# **Chapitre 1 : Notions générales**

### 1.1. Introduction

Tout projet de construction nécessite une estimation du cout de sa réalisation. Cette estimation permet au maitre d'ouvrage de juger sa capacité à financer les travaux en fonction du budget disponible. Quelque soit la nature des travaux prévus dans un projet, l'estimation est indispensable aussi bien pour le client que pour l'exécutant. L'art du "métré" a toujours été inséparable de "l'acte de construire". En effet, il n'est pas d'ouvrage qui n'ait été construit sans qu'on ne se soit préoccupé de sa qualité, des quantités et des coûts des différents travaux à réaliser.

De plus, généralement le client désigne un architecte ou un bureau d'étude pour l'étude et le suivi du projet. Le client ne peut prendre aucune décision ni traiter avec aucune entreprise avant de connaître l'importance des crédits à réserver ou à demander ainsi que leur échelonnement dans le temps. L'entrepreneur, lui aussi, doit procéder à une estimation préalable afin de prendre les dispositions nécessaires: moyens humains et matériels à immobiliser pour réaliser les travaux contractuels dans le délai convenu, marge bénéficière etc....

### 1.2. Métré et de l'avant-métré

#### 1.2.1. Définitions

Le "**métré**" consiste à évaluer qualitativement et quantitativement de l'ensemble des travaux nécessaires à la réalisation d'un projet afin d'estimer le coût de l'ouvrage.

On devra différencier les appellations :

- ❖ **Avant-métré** : pour les travaux quantifiés sur plans, (avant la réalisation de l'ouvrage)
- ❖ **Métré** : est réalisé sur chantier (pour travaux quantifiés à partir des relevés d'ouvrages existants, (Pendant et après la réalisation de l'ouvrage).

L'avant - métré, comme le métré ont pour objet le calcul détaillé des diverses quantités d'ouvrages élémentaires. Il doit comporter :

- la description des ouvrages et de leur mise en œuvre ;

- le détail précis des calculs de leurs quantités ;
- des croquis (croquis minute) améliorant la compréhension technique ;
- des indications dimensionnelles.

Ces études nécessitent des connaissances diverses :

1. **Scientifiques** : pour les connaissances mathématiques de base des calculs des quantités et de l'étude de prix.
2. **Techniques**, par la connaissance des matériels et matériaux ainsi que leurs conditions d'emploi et de mise en œuvre.
3. **Pratiques**, par les qualités d'observation et de déduction nécessaires au choix des quantités.
4. **Rigueur**, pour l'établissement des prix de vente unitaires hors taxes des ouvrages élémentaires.

### 1.2.2. But du métré et de l'avant-métré

Avant toute réalisation d'un ouvrage, une étude financière préalable est indispensable. Son but est de chiffrer le coût des travaux envisagés (fiche technique du projet).

Le client peut être soit l'état, soit une collectivité (commune ou wilaya), soit un particulier. Le client n'engagera aucun travail sans connaître au préalable le coût. Cette estimation va lui permettre aussi de négocier avec une entreprise de réalisation qui le plus souvent, aura des prétentions excessives.

### 1.2.3. Démarches indispensables de l'avant métré

La réalisation d'un avant-métré sera conduite en respectant les démarches suivantes :

Tableau 1.1 : Démarches de l'avant métré

Étapes	Démarches	Remarques
1	S'imprégner des prestations demandées et des particularités des plans	<p>Prendre des notes sur une feuille à part pour les points qui semblent importants;</p> <p>Prendre des notes en mettant les références indiquées ou les numéros d'article, le conditionnement pour la livraison...</p> <p>Faire des dessins de détails pour faciliter la compréhension du travail demandé.</p>
2	Liste ordonnée (brouillon) des ouvrages élémentaires (O.E) à analyser :	<p>Surligner ou colorier les éléments de même nature. Changer de couleur pour un autre élément et ainsi de suite.</p> <p>Nota : les différents O.E correspondent en grande majorité à ceux dont l'entreprise possède le prix dans son bordereau.</p>
3	Analyse sans calcul des différents ouvrages élémentaires :	<p>Recherche des dimensions manquantes sur les plans :</p> <ul style="list-style-type: none"><li>• Hauteur sous plafond</li><li>• Hauteur d'allège ou de retombées de poutres</li><li>• Epaisseur de l'isolant, d'enduit, des cloisons...</li></ul>
4	Faire et vérifier les calculs	<p>Attention aux erreurs de frappe, il faut avoir une idée du résultat que l'on cherche.</p>

### 1.3. Métreur et ses rôles

#### 1.3.1. Définition

Le métreur est un métier du bâtiment. Il s'agit d'une personne responsable de l'établissement ou de la vérification des avant-métrés et des métrés d'un projet de construction.

Il en existe quatre grandes catégories :

1. Les "**métréurs libéraux**", qui louent leurs services aux différents acteurs de l'acte de construire (maîtres d'ouvrages, maîtres d'œuvres, entrepreneurs...etc). Entrent dans cette catégorie ceux qui possèdent un cabinet comme ceux qui y sont salariés ;
2. Les "**métréurs d'entreprises**", salariés des entreprises ;
3. Les "**vérificateurs**" d'administrations ou de grandes entreprises privées ;
4. Les "**assistants de concepteurs**", métreurs salariés ou associés avec les architectes ou les bureaux d'études architecturaux.

#### 1.3.2. Qualités du métreur

- Le métreur doit être méthodique dans la réalisation de son métré ou avant métré ;
- Le métré doit suivre l'ordre chronologique des travaux afin d'éviter des oublis (décapage, terrassement, béton de propreté, semelles, voile périphérique, amorce poteaux, longrines, remblai, poteaux, plancher, maçonnerie, ....) ;
- Le métré doit suivre un ordre logique (Façade Est, puis Sud, puis Ouest, puis Nord), et suivre toujours le même ordre tout au long de l'étude.
- Le métreur doit connaître les différents actes du métré et de l'art de les rédiger.

#### 1.3.3. Rôles du métreur

##### 1. Evaluer le coût du projet :

- Le rôle du métreur est dans un premier temps d'évaluer le coût de l'ouvrage, il travaille avec l'architecte. Pour cela il utilise les plans de construction, pour réaliser une évaluation de la quantité de matériaux nécessaires à la réalisation d'un chantier. Il est aussi amené à vérifier ces informations sur place ;
- Il va également déterminer la main d'œuvre nécessaire. A l'aide des estimations obtenues, il va rédiger le cahier des charges et donner son budget prévisionnel ;

- Il va réaliser les pièces écrites (devis, attachement, décompte).
- 2. **Réaliser le suivi du chantier** : il peut être chargé du suivi du chantier. Dans ce cas, il va planifier les différentes étapes de la construction. Il va également résoudre les problèmes de retard sur le planning, en raison du mauvais temps ou d'un retard de livraison d'un fournisseur.

### 1.3.4. Missions (taches) du métreur

Les missions (taches) d'un métreur sur un projet de construction sont :

- quantifier et qualifier les matériaux nécessaires;
- déterminer la main d'œuvre nécessaire;
- réaliser les pièces écrites (devis descriptif, métré minute, attachement, décompte);
- suivre et réorganiser (si nécessaire) le planning des travaux.

Un métreur doit donc avoir une connaissance solide des techniques de construction et des coûts associées à ces techniques.

### 1.4. Nécessité de l'évaluation des ouvrages

#### ❖ **Évaluation avant réalisation :**

Avant de réaliser une construction, il est nécessaire d'en établir le coût tant pour le Client que pour l'entrepreneur. Le client n'engagera aucun travail avant de connaître l'importance du budget à préciser pour réaliser la construction.

L'entrepreneur doit procéder à une estimation avant la réalisation afin de remettre des propositions valables quand il est fait appel à ses services.

#### ❖ **Évaluation durant réalisation :**

Pour la plupart des constructions, l'entrepreneur ne dispose pas d'une trésorerie suffisante pour assurer la réalisation complète de l'ouvrage. Dès lors il demande au client de verser des acomptes périodiques en fonction du travail exécuté.

#### ❖ **Évaluation après réalisation :**

Une fois le travail terminé, l'estimation de la valeur des ouvrages exécutés présente une importance capitale aussi bien pour le client que pour l'entrepreneur.

### **1.5. Degrés de précision de l'évaluation**

Évaluer avec une grande précision la valeur de réalisation d'un ouvrage ou d'une construction est difficile et demande beaucoup de temps. Il n'est pas toujours nécessaire qu'une telle précision soit faite, tout dépend de la destination de l'évaluation.

#### **❖ Avant la construction :**

Pour le client qui commande le travail, il est nécessaire avant tout de fixer un ordre de grandeur de la dépense. Cet ordre d'ailleurs être précisé au fur et à mesure de l'avancement de l'étude du projet.

En tout cas il faut prévoir les crédits qui seront nécessaires et limiter l'ampleur des travaux envisagés en fonction des disponibilités financières, une estimation approchée est donc suffisante.

Pour l'entrepreneur qui doit exécuter le travail, une estimation précise est nécessaire (devis estimatif) est exigée. L'entrepreneur n'a pas de grandes chances d'obtenir le projet à moins que ses prix ne soient inférieurs à ceux des concurrents, tout en maintenant une marge bénéficiaire aussi élevée que possible.

#### **❖ Durant la construction :**

Il s'agit d'opérer des règlements partiels au moyen d'acomptes versés à l'entrepreneur à la fin de périodes déterminés d'avance. Comme à la fin des travaux un bilan final sera établi, il n'est pas nécessaire d'évaluer au cours de chaque période les travaux avec une grande précision.

#### **❖ Après la construction :**

Lorsque la construction est terminée le client doit payer à l'entrepreneur le reliquat de ce que lui est du compte tenu des décomptes déjà versés, des révisions éventuelles des prix et d'autres prescriptions réglementaires.

L'estimation, faite par l'une des parties et soumise au contrôle et à l'acceptation de l'autre, doit être effectuée avec le plus grand soin et la plus grande précision.

## **1.6. Conclusion**

Le métré n'est pas un plan, c'est un document administratif établi par le métreur sur des feuilles spéciales. Le métré est composé de calculs de surfaces et de volumes qui permettent de déterminer les quantités de matières à mettre en œuvre. De plus, le métreur intervient à tous les stades de la construction et qu'il apporte son concours aux exécutants et aux maîtres d'ouvrages. Le métreur est à tous les stades de la construction le spécialiste déterminant le coût des travaux exécutent ou à exécuter.

# **Chapitre 2 : Actes du métré et de l'avant-métré**

### 2.1. Introduction

D'après ce que nous avons vu, il est évident que le métreur intervient à différentes étapes de la construction, avant, pendant et après, afin d'estimer sa valeur. Selon le moment où l'évaluation a lieu et que le métreur travaille pour le client ou l'entrepreneur, le métré prend différentes désignations. Ces désignations sont connues sous le nom « actes de métré », qui définissent en détail le travail complet du métreur. Parmi ces actes, les plus importants et les plus fréquemment établis sont :

### 2.2. Différents actes du métré et de l'avant-métré

#### 2.2.1. Estimations sommaires

Les estimations sommaires sont des évaluations rapides et plus ou moins approchées de travaux à réaliser. Elles sont fréquemment utilisées par les autres du projet pour évaluer le coût des constructions envisagées et permettre ainsi à leurs clients de déterminer un budget pour les travaux projetés.

Les estimations sommaires peuvent être plus ou moins précises suivant l'état d'avancement du projet. Ainsi un architecte pourra donner une première estimation sommaire d'un bâtiment en se basant sur son expérience puis une deuxième estimation plus précise lorsqu'il aura réalisé l'avant-projet de la construction envisagée.

#### 2.2.2. Devis

Après avoir étudié les avant-projets et les estimations sommaires, le client prend la décision de procéder à la construction et demande à l'architecte de préparer le projet final.

Ce projet doit permettre la mise en concurrence de plusieurs entrepreneurs en garantissant que les prix soumis par ces derniers correspondent à un volume de travail identique. De plus, le projet sert de référence pendant la réalisation des travaux.

Parmi les éléments que doit comprendre le projet, figurent les devis. On distingue notamment:

### 2.2.2.1. Devis descriptif

Ce document décrit toutes les parties d'ouvrages qui seront demandés aux différents corps d'états participant à la réalisation du projet. Il doit être exhaustif afin d'éviter toute ambiguïté et doit être rédigé de manière claire et précise.

Généralement rédigés par l'architecte ou l'ingénieur, ces devis descriptifs sont en réalité élaborés par des métreurs qui travaillent en étroite collaboration avec les auteurs du projet.

### 2.2.2.2. Devis quantitatif

Donne le détail complet des quantités d'ouvrages, nécessaires à l'exécution du projet, sans application de prix à ces quantités. Ces quantités sont déterminées par le métreur qui à partir des plans décompose le projet en éléments simples qu'il mesure. C'est le travail le plus long et le plus spécifique du métreur (l'avant-métré).

Tableau 2.1: Exemple d'un devis quantitatif

N°	Désignation des travaux	U	Quantité
1	Béton pour semelles	m <sup>3</sup>	54
2	Béton pour amorces poteaux	m <sup>3</sup>	6.2
3	Béton pour libages	m <sup>3</sup>	25.8
4	Béton pour voile périphériques	m <sup>3</sup>	45

### 2.2.2.3. Devis estimatif

Donne les prix unitaires des différentes parties d'ouvrages. En multipliant ces prix par les quantités estimées et en additionnant les résultats, nous obtenons finalement une estimation complète du coût total de l'ouvrage.

Sans une connaissance précise de ce qui doit être réalisé, il est impossible pour le métreur de préparer un devis adéquat.

Tableau 2.2: Exemple d'un devis estimatif

N°	Désignation des travaux	U	Quantité	Prix Unit H.T	Montant
1	Béton pour semelles	m <sup>3</sup>	54	12000.00	648000.00
2	Béton pour amorces poteaux	m <sup>3</sup>	6.2	12000.00	74400.00
3	Béton pour libages	m <sup>3</sup>	25.8	12000.00	309600.00
4	Béton pour voile périphériques	m <sup>3</sup>	45	12000.00	540000.00
				<b>Total HT</b>	<b>1572000.00</b>
				<b>TVA 19%</b>	<b>298680.00</b>
				<b>Total TTC</b>	<b>1870680.00</b>

### 2.2.3. Attachements

Il s'agit d'un relevé temporaire qui récapitule les travaux effectués par l'entreprise pendant une période spécifique. Ce relevé est préparé sur le chantier et signé par l'entrepreneur ainsi que par le maître d'œuvre ou son représentant responsable du suivi. Il sert de base à la facturation des travaux.

Ce sont des documents qui constatent des travaux réalisés mais qui par la suite deviendront inaccessibles ou invisibles. Ils peuvent être écrits ou figurés :

- Les attachements sont nécessaires pour tous les travaux faisant l'objet d'un prix de règlement particulier. Ils sont inutiles dans le cas de marché traité au prix global ou forfaitaire.
- Les attachements doivent être signés et datés par les deux parties contractantes car une fois pris ils deviennent définitifs. Il importe donc qu'ils soient complets, précis et présentés de façon claire.

- Les attachements peuvent concerner les travaux de terrassements, de fondations et de tous les ouvrages exécutés sous le sol. Ils peuvent aussi concerner les travaux en élévation qui ne figurent pas sur les plans d'exécution.

Tableau 2.3 : Exemple d'un attachement

**Travaux de la construction de .....**

**Marché N° .....**

**Attachement de travaux n° 19 arrêté au : 31 / 01 /2017**

<b>N°</b>	<b>Désignation des travaux</b>	<b>U</b>	<b>Quantité du marché</b>	<b>Quantité précédente</b>	<b>Quantité du mois</b>	<b>Quantité cumulées</b>
	<b>Lot terrassements</b>					
<b>1</b>	<b>Fouilles en excavation)</b>	m <sup>3</sup>	752.576	752.576	-	752.576
<b>3</b>	<b>Remblai compacté des fouilles par des terres neutres</b>	m <sup>3</sup>	18 637.775	18 626.255	11.520	18 637.775
<b>4</b>	<b>Transport des terres meubles excédentaires à la DP</b>	m <sup>3</sup>	22 351.507	22 351.507	-	22 351.507
<b>5</b>	.....					

#### **2.2.4. Minute**

C'est un attachement détaillé des travaux réalisés et des dépenses effectués par un entrepreneur.

Tableau 2.4 : Exemple d'une minute

N°	Désignation des travaux	U	Longueur	Largeur	Epaisseur/ Hauteur	N de parties semblables	Quantité
<b>Lot Terrassement</b>							
1	Fouilles en tranchées ou en rigoles	m <sup>3</sup>	1.4	1.4	1.5	10	29.4
2	Remblais avec terres des déblais	m <sup>3</sup>					
3	Transport des terres à la DP	m <sup>3</sup>					
<b>Lot Infrastructure</b>							
1	Semelles	m <sup>3</sup>	1.2	1.2	0.35	10	5.04
2	Amorces poteaux	m <sup>3</sup>	0.4	0.4	2	10	3.2

### 2.2.5. Décompte Provisoire (Mémoire)

Le décompte provisoire précise le coût total des travaux exécutés à une date donnée et permet d'établir le montant partiel des sommes à payer.

Les mémoires sont établis en cours des travaux ou postérieurement à l'exécution de ceux-ci et constituent la facture détaillée de la construction réalisée.

Les quantités des différents ouvrages sont établies après mesurage c à d après relevés exécutés sur le chantier. Ces quantités sont multipliées par les prix unitaires convenus. Les quantités réalisées sont celles indiquées dans l'attachement.

L'ensemble des valeurs des différents ouvrages constitue le montant du mémoire présenté par l'entrepreneur à son client.

Tableau 2.4 : Exemple d'un décompte provisoire

**Travaux de la construction de la ...../Chlef**  
**Marché N°.....**  
**Décompte Provisoire N 02 arrêté au 31/01/2021**

N°	Désignation des travaux	U	Quantité du marché	Quantité Réalisé précédemment	Quantité Réalisé dans le mois	Prix unitaires	Montant
	<b>Lot Terrassement</b>						
1	Décapage des terres végétales et argiles	m <sup>3</sup>	2 000.000	752.576	1 247.424	594.50	1 189 000.00
2	Terrassements en grande masse	m <sup>3</sup>	35 000.000	18 858.025	16 141.975	594.50	20 807 500.00
3	.....	m <sup>3</sup>					

**2.2.6. Situation des travaux**

Lorsque les travaux font l'objet d'un marché dont le montant a été fixé par un détail estimatif, l'entrepreneur présente périodiquement une situation spécifiant l'ensemble des travaux exécutés avec note de calcul de métré pour justifier chaque tranche de paiement (Certificat pour paiement).

Les états d'avancements sont aussi nécessaires dans d'autres cas :

- ✓ Arrêt momentané du chantier
- ✓ Changement du maître de l'ouvrage
- ✓ Changement de l'entrepreneur
- ✓ Faillite de l'entreprise

Dans ce cas ils sont établis avec la plus rigoureuse précision.

### **2.2.7. Révisions des prix**

La plupart des marchés incluent une clause de révision des prix en raison de l'instabilité relative des prix des matériaux et de la main-d'œuvre. Cette clause spécifie la formule à appliquer pour tenir compte des augmentations éventuelles des coûts de production. Étant donné que les travaux peuvent s'étendre sur plusieurs années, il est nécessaire de prendre en compte ces fluctuations.

La révision des prix est effectuée à la fin des travaux, par tranches successives correspondant aux états d'avancement (états de situations). Les coefficients à appliquer sont déterminés en fonction des indices des coûts de production applicables à la période considérée.

La révision de prix est habituellement faite par le métreur qui a établi le devis de l'affaire et a suivi le chantier.

### **2.2.8. Décompte Général Définitif (DGD)**

Le décompte général définitif est l'ensemble des travaux réalisés depuis le début jusqu'à la fin des travaux, en faisant apparaître les quantités attachées (figurants sur les attachements) et celles réalisées non-attachées et ainsi que les quantités non réalisés par rapport au quantitatif du marché.

**Tableau 2.5 : Exemple d'un décompte général définitif**

**Travaux de la construction de la ...../Chlef**

**Marché N°.....**

**Décompte Général Définitif N 02 arrêté au 31/01/2022**

N°	Désignation des travaux	U	Quantité				Prix unitaires	Montant			
			Marché	Réalisé	Plus value	Moins value		Marché	Réalisé	Plus value	Moins value
	<b>Lot Terrassement</b>										
1	Décapage des terres végétales et argiles	m <sup>3</sup>	200.000	150.000	0.000	50.000	600	120 000.00	90 000.00	0.00	30 000.00
2	Terrassements en grande masse	m <sup>3</sup>	300.000	360.000	60.000	0.000	600	180 000.00	216 000.00	36000	0.00

### 2.2.9. Avenant

L'avenant est un document contractuel complémentaire au marché, conclu dans le but d'apporter des modifications (l'augmentation ou la diminution) aux prestations et/ou aux clauses contractuelles du marché initial. Ces modifications peuvent inclure des travaux supplémentaires, des travaux à désengager, un changement de domiciliation bancaire ou tout autre article, à condition que l'objet principal du marché ne soit pas changé.

### 2.3. Conventions particulières

#### 2.3.1. Abréviations dans le bâtiment

De manière générale, les abréviations utilisées dans le bâtiment sont mentionnées dans le tableau 2.6.

Tableau 2.6 : Abréviations utilisées dans le bâtiment

<b>BA</b>	Béton Armé	<b>PDAU</b>	Plan Directeur d'Aménagement Urbain
<b>BAP</b>	Béton Auto Plaçant	<b>POS</b>	Plan d'Occupation des Sols
<b>BP</b>	Béton de Propreté	<b>PV</b>	Procès-Verbal
<b>BP</b>	Béton Précontraint	<b>RAR</b>	Reste A Réaliser
<b>BTP</b>	Bâtiment & Travaux Publics	<b>SPA</b>	Société Par Action
<b>BET</b>	Bureau d'Études Techniques	<b>TS</b>	Travaux Supplémentaires
<b>CES</b>	Corps d'Etats Secondaires	<b>TS</b>	Treillis Soudé
<b>BPU</b>	Borderau des Prix Unitaires	<b>TCE</b>	Tous Corps d'Etat
<b>CCAG</b>	Cahier des Clauses Administratives Générales	<b>HT</b>	Hors Taxes
<b>CPS</b>	Cahier des Prescriptions Spéciales	<b>TTC</b>	Toutes Taxes Comprises
<b>DGD</b>	Décompte Général Définitif	<b>TVA</b>	Taxe à la Valeur Ajoutée
<b>EP</b>	Eaux Pluviales	<b>TVC</b>	Tout Venant du Carrière
<b>F/P</b>	Fourniture et Pose	<b>TVO</b>	Tout Venant de l'Oued
<b>GO</b>	Gros Oeuvre	<b>VRD</b>	Voies et Réseaux Divers
<b>ODS</b>	Ordre De Service	<b>DA</b>	Dinar Algérien
<b>HO</b>	Hors œuvre, dimension prise d'un parement extérieur à un autre parement extérieur	<b>DO</b>	Dans œuvre, dimension prise d'un parement intérieur à un autre parement intérieur

### 2.3.2. Unités de mesure

Tableau 2.7 : Unités utilisées et leurs abréviations

Unités Utilisées		Abréviation de l'unité	Arrondis
<b>Linéaire</b>	mètre linéaire	m, ml	Deux décimales après la virgule
<b>Surface</b>	mètre carré	m <sup>2</sup>	Deux décimales après la virgule
<b>Volume</b>	mètre cube	m <sup>3</sup>	Trois décimales après la virgule
<b>Main d'œuvre</b>	Heure	h	Deux décimales après la virgule
<b>Masse</b>	kilogramme tonne	kg t	Trois décimales après la virgule
<b>Monnaie</b>	Dinars algériens	DA	Deux décimales après la virgule
<b>Éléments indivisibles</b>	Unité	U	Nombre entier

**Tableau 2.8 : Exemples des arrondis**

Arrondis	Unité	Exemple
Pour les éléments indivisibles	U	Prendre le chiffre supérieur, l'unité n'étant pas divisible $524,20 = 525U$ ou $534,70 = 535U$
Pour un résultat avec deux chiffres après la virgule	m, m <sup>2</sup> , h	Si le 3 <sup>ème</sup> chiffre après la virgule est: en-dessous de 5 (<5) la 2 <sup>ème</sup> décimale ne change pas: $125,144 = 125,14$ à partir de 5 et plus elle est arrondie au-dessus: $155,285 = 155,29$
Pour un résultat avec trois chiffres après la virgule	m <sup>3</sup> , kg, t	Si le 4 <sup>ème</sup> chiffre après la virgule est: en-dessous de 5 (<5) la 3 <sup>ème</sup> décimale ne change pas: $28,6433 = 28,643$ à partir de 5 et plus elle est arrondie au-dessus: $59,7455 = 59,746$

## 2.4. Conclusion

Les actes du métré et de l'avant-métré sont essentiels pour plusieurs raisons. Tout d'abord, ils permettent d'estimer les coûts d'un projet de construction, ce qui est crucial pour les propriétaires, les investisseurs et les entrepreneurs afin de planifier et de budgétiser adéquatement. En évaluant les quantités de matériaux nécessaires, ils permettent également d'optimiser l'approvisionnement en matériaux, d'éviter les surcoûts et de minimiser les pertes.

# **Chapitre 3 : Mode de métré et de l'avant-métré des ouvrages**

### 3.1. Introduction

Le mode de métré désigne la méthode utilisée pour effectuer et détailler les travaux, déterminer l'ordre dans lequel ils doivent être réalisés et rédiger les spécifications qui définissent les éléments constitutifs des travaux, généralement appelés articles. Afin de réduire les erreurs potentielles, il est nécessaire d'adopter une approche méthodique qui présente les différentes composantes dans un ordre logique, facilitant ainsi la vérification, le contrôle et la codification de l'avant-métré.

### 3.2. Rédaction et forme de présentation de l'avant métré

Un avant métré présente une base de fixation du montant d'un projet, mais des erreurs peuvent avoir une influence prépondérante sur le bon déroulement des travaux et peuvent entraîner dans le cas extrême le non achèvement des travaux par manque de crédit nécessaires, Pour éviter de telles situations, il est primordial de suivre une forme méthodique lors de la présentation des éléments.

#### 3.2.1. Mode de l'avant-métré

Le mode de métrer est la manière dont le métreur décompose détaille, énumère et présente les articles du métré. Pour la rédaction du métré, aussi bien que pour en faciliter la vérification et en rechercher les erreurs, il importe de suivre trois règles :

- le métré doit suivre l'ordre chronologique des travaux
- le métré doit suivre la localisation des travaux
- le métré doit être séparé par construction.

##### 3.2.1.1. Ordre chronologique des travaux

- Ainsi la construction d'un immeuble sera détaillée à partir du sol vierge, en suivant le dégagement du sol, le terrassement, les fondations profondes....jusqu'aux ouvrages hors combles, suivis des ouvrages extérieurs au bâtiment (façades...), des espaces libres et abords, des égouts et canalisations.
- La mise à nu et le dégagement du sol seront donc détaillés, dans l'ordre des travaux, jusqu'à l'enlèvement des déblais et matériaux excédentaires, sans oublier le forfait pour l'arrachage des arbres et des souches.

- Les terrassements seront détaillés en descendant pour les fouilles, comme pour les déblais.
- Les fondations profondes, fondations, élévations et cloisons, seront détaillées en montant.

#### 3.2.1.2. Localisation des travaux

L'interprétation de la première règle se fait, pour l'application de la seconde, de la manière suivante :

- Les murs, par exemple, seront détaillés en gros œuvre, les murs de façades d'abord, puis les murs de pignon, puis les refonds, et ceci sur toute la hauteur du bâtiment. ils seront toutefois détaillés par niveau.
- Les cloisons, détaillées dans chaque étage seront prises, par exemple, de la droite du plan, en allant vers la gauche.
- les planchers, toujours en gros œuvre, seront détaillés par étage, en montant, s'il y a lieu, dans chaque étage, de la droite vers la gauche.
- Les aménagements intérieurs seront détaillés dans le même esprit, c'est-à-dire par étage et dans l'ordre montant de ceux-ci, local par local en partant de la droite.

#### 3.2.1.3. Séparation par construction

En cas de plusieurs constructions différentes dans un même projet, il importe de séparer les métrés de chaque bâtiment, de façon qu'une page de métré se rapporte à l'une des constructions exclusivement. Ceci facilite la vérification et la recherche d'erreurs ou d'omissions et permet de s'y retrouver en cas de modifications.

#### **Exemple:**

Soit un collège comprenant des bâtiments séparés pour les classes, les toilettes et le logement du Directeur ; il y a lieu d'ouvrir un dossier distinct pour chaque construction, soit 3, plus un dossier qui comprendra les travaux se rapportant à l'ensemble, tel que ; mur de clôture, assainissement, allées ; etc.....et que l'on nommera, par exemple, travaux extérieurs.

Ceci est très important car un métré n'est réellement terminé qu'après la réception ; et même après l'achèvement complet d'un bâtiment, le métré peut subir des modifications, ou après modifications, ou après vérification, on peut y ajouter les éventuelles omissions.

### **3.2.2. Ordre de l'avant-métré**

Afin de simplifier la rédaction de l'avant-métré, il est courant de diviser l'ouvrage en différentes parties (lots), organisées selon un ordre logique qui peut correspondre à l'ordre de réalisation des travaux, tels que le terrassement, fondation, élévation,... soit par corps d'états.

Par exemple, dans un projet de construction on peut suivre l'ordre suivant :

- 1. Lot Terrassement:** Il comprend les articles suivants (Décapage de la terre végétale, nivellement du sol, déblai, remblai et transport des terres à la décharge publique);
- 2. Lot Infrastructure:** Il comprend les articles suivants (Béton de propreté, semelles, longrines (libages), amorces poteaux et voile périphérique);
- 3. Lot Superstructure:** Il comprend les articles suivants (Poteaux, poutres, plancher, balcon et escalier);
- 4. Lot Maçonnerie, Revêtement et Enduits;**
- 5. Lot Peinture;**
- 6. Lot Vitrerie;**
- 7. Lot plomberie;**
- 8. Lot Menuiserie;**
- 9. Lot Électricité;**
- 10. Lot Étanchéité;**
- 11. Lot VRD.**

### **3.2.3. Forme de présentation de l'avant-métré**

Plusieurs modèles d'imprimés d'avant-métré sont utilisés dans les administrations car le mode de mesurage n'est pas le même selon que les éléments d'ouvrage sont en Béton armé ; en maçonnerie ; en métal ou en bois.

Le type d'imprimé le plus usuel et qui s'adapte presque à l'avant-métré des constructions de tout genre est présenté dans le tableau suivant :

Tableau 3.1 : Calcul de l'avant métré de divers articles

N°	Désignation des Travaux	Unité	Longueur	Largeur	Epaisseur ou hauteur	Nbre de parties semblables	Quantité
	<b>Lot.....</b>						
1		m <sup>3</sup>					
2		m <sup>3</sup>					
3		m <sup>3</sup>					
4		m <sup>3</sup>					
5		m <sup>3</sup>					
	<b>Lot.....</b>						
1		m <sup>3</sup>					
2		m <sup>3</sup>					
3		m <sup>3</sup>					
	<b>Lot.....</b>						
1		m <sup>3</sup>					
2		m <sup>2</sup>					
3		U					

### 3.3. Rappels des formules usuelles

#### 3.3.1. Mesure des lignes et des surfaces

##### 3.3.1.1. Triangle rectangle

$$a^2 = b^2 + c^2 \text{ (Théorème de Pythagore)}$$

$$b^2 = a \times b_1$$

$$c^2 = a \times c_1$$

$$h^2 = b_1 \times c_1$$

$$S = (b \times c)/2 = a \times h/2$$

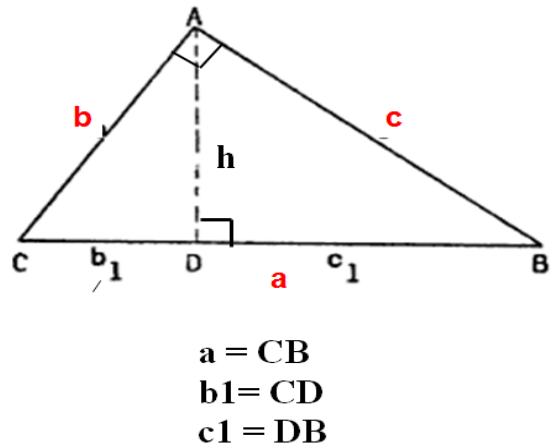

Figure 3.1 : Triangle rectangle

##### 3.3.1.2. Triangles quelconques

La formule de Héron permet de déterminer la surface d'un triangle lorsque les mesures de ses trois côtés sont connues (Héron d'Alexandrie : mathématicien grec du 1<sup>er</sup> siècle apr. J.-C).

$$S = \sqrt{p(p-a)(p-b)(p-c)}$$

Avec, p est le demi-périmètre,  $p = \frac{a+b+c}{2}$

Les angles du triangle,  $S = \frac{1}{2} ab \sin \hat{C} = \frac{1}{2} bc \sin \hat{A} = \frac{1}{2} ac \sin \hat{B}$

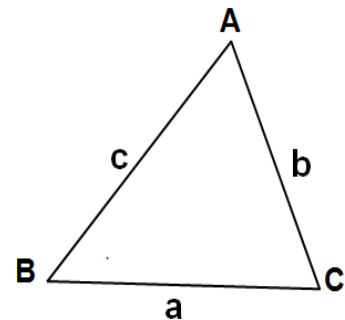

Figure 3.2 : Triangle quelconque

##### ❖ Exemple de calcul 3.1:

$$P = (0.8+0.9+1)/2 = 1.35 \text{ m}$$

Surface du triangle :  $S = \sqrt{p(p-a)(p-b)(p-c)}$

$$S = \sqrt{1.35(1.25 - 0.8)(1.35 - 0.9)(1.35 - 1)} = 0.3419 \text{ m}^2$$

##### Calcul des angles

$$\sin \hat{A} = \frac{2S}{bc} = \frac{2 \times 0.3419}{90 \times 100} = 0.76 \Rightarrow \hat{A} = 49.5^\circ$$

$$\sin \hat{B} = \frac{2S}{ac} = \frac{2 \times 0.3419}{80 \times 100} = 0.85 \Rightarrow \hat{B} = 58.7^\circ$$

$$\sin \hat{C} = \frac{2S}{ab} = \frac{2 \times 0.3419}{80 \times 90} = 0.95 \Rightarrow \hat{C} = 71.8^\circ$$

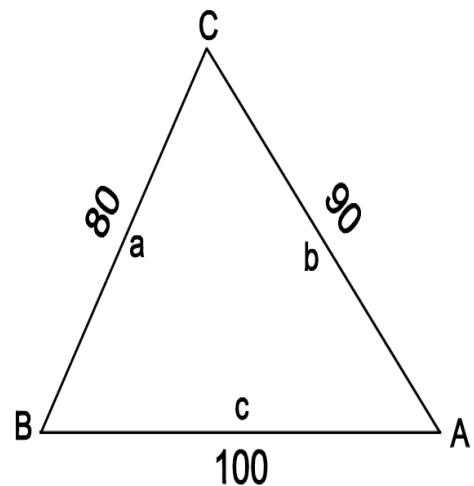

Figure 3.3 : Triangle quelconque de l'exemple de calcul 3.1

### 3.3.1.3. Parallélogramme

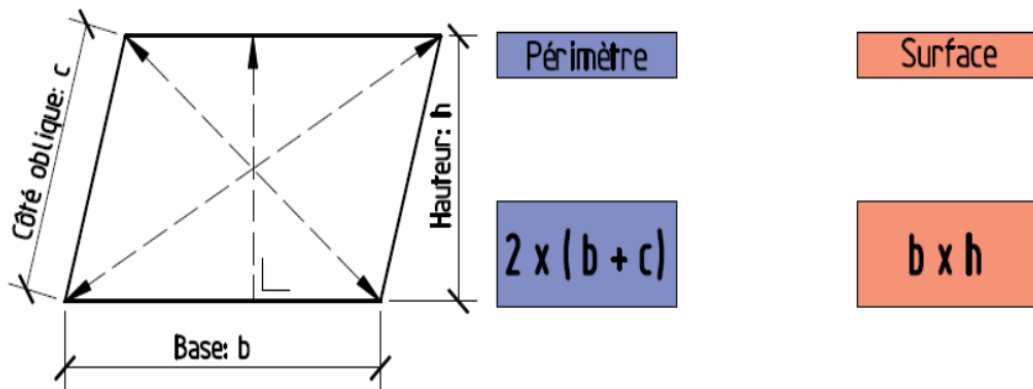

Figure 3.4 : Parallélogramme

- ✓ Les côtés opposés sont parallèles ;
- ✓ Les angles opposés sont égaux ;
- ✓ Les diagonales ne sont pas de même longueur.

### 3.3.1.4. Polygone

Pour calculer la surface d'un polygone, on peut le diviser en triangles et appliquer la formule de Héron à chaque triangle. Cependant, cela nécessite de connaître non seulement les longueurs des côtés du polygone, mais aussi les longueurs de ses diagonales

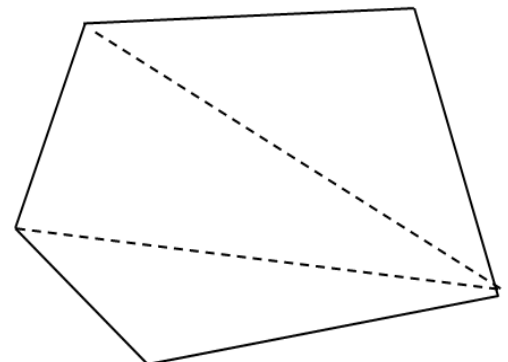

Figure 3.5 : Polygone

#### ❖ Exemple de calcul 3.2 :

$$P1 = (0.8 + 0.9 + 1) / 2 = 1.35 \text{ m}$$

$$P2 = (1.5 + 0.9 + 1.8) / 2 = 2.1 \text{ m}$$

Surface du triangle 1:

$$S = \sqrt{1.35(1.35 - 0.8)(1.35 - 0.9)(1.35 - 1)} = 0.3419 \text{ m}^2$$

Surface du triangle 2:

$$S2 = \sqrt{2.1(2.1 - 1.5)(2.1 - 0.9)(2.1 - 1.8)} = 0.6735 \text{ m}^2$$

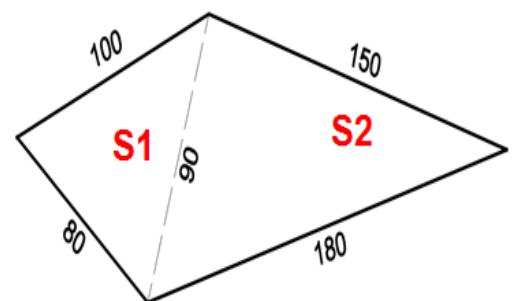

Figure 3.6 : Polygone de l'exemple de calcul 3.2

### 3.3.1.5. Surface d'un trapèze

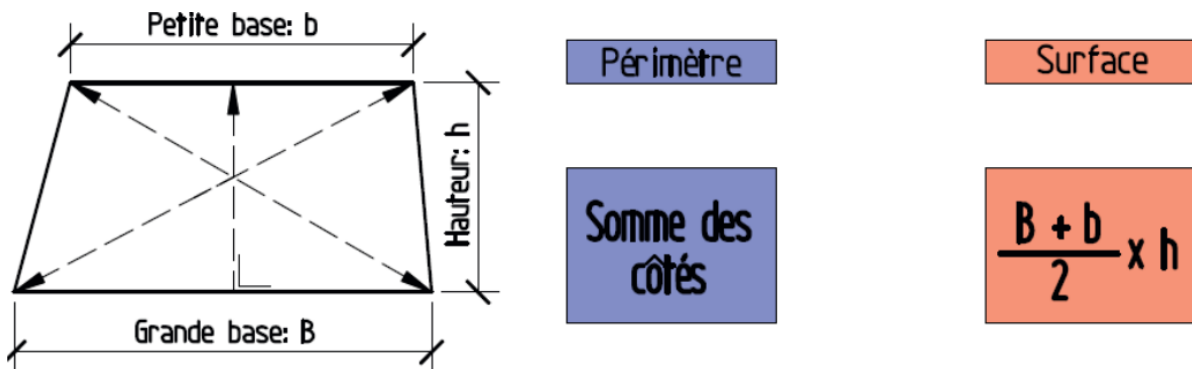

Figure 3.7 : Trapèze

- ✓ La grande base et la petite base sont parallèles ;
- ✓ La hauteur est perpendiculaire aux deux bases ;
- ✓ Les diagonales ne sont pas égales.

### 3.3.1.6. Polygone régulier

La surface d'un polygone régulier est égale à la moitié du produit de son apothème et de son périmètre.

**Périmètre = NC** et **Surface = NRC/2**

Avec N est le nombre de cotés.

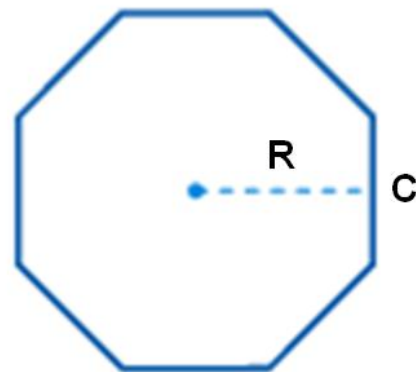

Figure 3.8 : Polygone régulier

### 3.3.1.7. Cercle

**Périmètre du cercle =  $2 \pi R$**

**Arc de cercle =  $2 \pi R \frac{\alpha^\circ}{360^\circ}$**

**Surface du cercle =  $\pi R^2$**

**Surface du secteur OAB =  $\pi R^2 \frac{\alpha^\circ}{360^\circ}$**

Avec,  $\alpha$  angle en degré

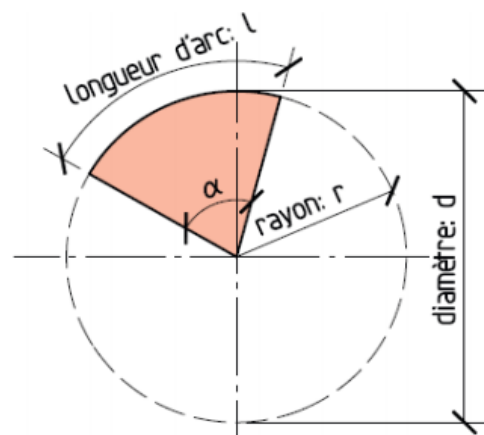

Figure 3.9 : Cercle et arc de cercle

• **Segment de cercle**

La surface du segment de cercle ABC est égale à la surface du secteur OACB moins la surface du triangle OAB:  $S = \text{Surface (OACB)} - \text{Surface (AOB)}$

$$S = \pi R^2 \frac{\alpha^\circ}{360^\circ} - \frac{1}{2} R \times R \sin \alpha = \frac{R^2}{2} \left( \frac{\pi \alpha^\circ}{180^\circ} - \sin \alpha \right)$$

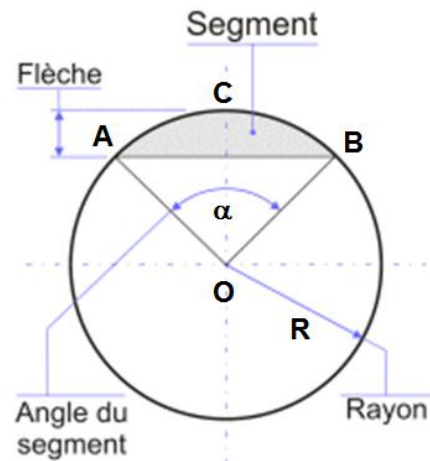

Figure 3.10 : Segment de cercle

❖ **Exemple de calcul 3.3 :**

➤ **Longueur de l'arc**

$$L = 2 \pi 40 \frac{120^\circ}{360^\circ} = 41.86 \text{ cm}$$

➤ **Surface du secteur**

$$S_1 = \pi 20^2 \frac{120^\circ}{360^\circ} = 418.66 \text{ cm}^2$$

➤ **Surface du triangle**

$$S_2 = (35 \times 10) / 2 = 175 \text{ cm}^2$$

➤ **Surface du segment**

$$S = S_1 - S_2 = 418.66 - 175 = 243.66 \text{ cm}^2$$

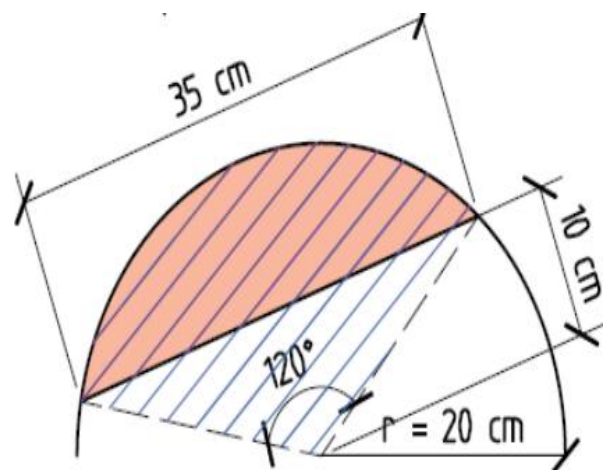
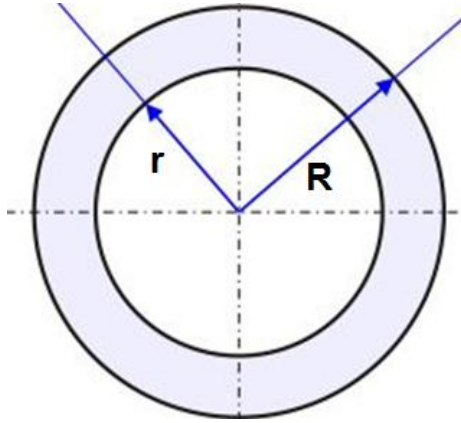

Figure 3.11 : Segment de cercle (exemple de calcul 3.3)

- **Zone circulaire ou couronne**

**Zone circulaire**

$$S = \pi R^2 - \pi r^2 = \pi(R^2 - r^2)$$



**Figure 3.12 :** Zone circulaire

**Portion de zone circulaire**



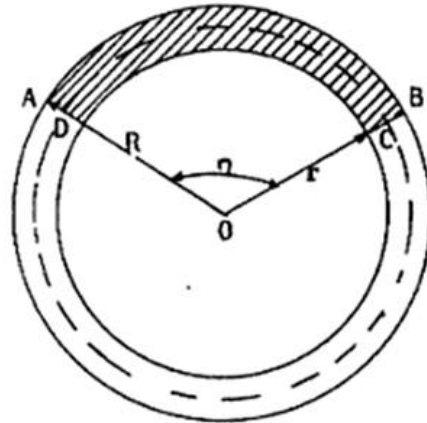



$$S = \pi R^2 \frac{\alpha^\circ}{360^\circ} - \pi r^2 \frac{\alpha^\circ}{360^\circ} = \pi(R^2 - r^2) \frac{\alpha^\circ}{360^\circ}$$

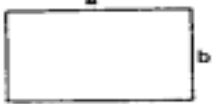

**Figure 3.13 :** Portion de zone circulaire

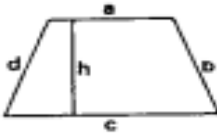
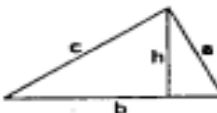
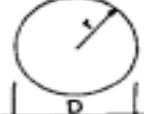
Le tableau suivant résume les formules des surfaces de différentes formes.

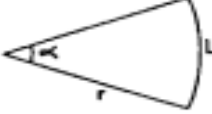
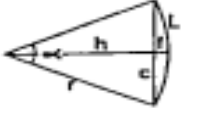
Tableau 3.2 : Formules des surfaces

DENOMINATION	FIGURE	PERIMETRE	SURFACE
RECTANGLE		$2(a + b)$	$a b$
PARALLELOGRAMME		$2(a + b)$	$a h$
TRAPEZE		$a + b + c + d$	$\frac{(a + c) h}{2}$
TRIANGLE		$a + b + c$	$\frac{b h}{2}$
CERCLE		$2 \pi r = \pi D$	$\pi r^2 = \frac{\pi D^2}{4}$
POLYGONE REGULIER A n COTES		$n c$	$\frac{n c t}{2}$
SECTEUR CIRCULAIRE		$L = 2 \pi r \frac{\alpha^\circ}{360^\circ}$	$\pi r^2 \frac{\alpha^\circ}{360^\circ}$
SEGMENT		$L + c$	$\pi r^2 \frac{\alpha^\circ}{360^\circ} - \frac{c h}{2}$
ELLIPSE		$\pi (R + r)$	$\pi R r$

### 3.3.2. Mesure des volumes

#### 3.3.2.1. Cylindre

Le volume d'un cylindre de hauteur  $h$  et dont le rayon de sa base est  $R$ , est égal à l'aire de sa base (un disque) multipliée par sa hauteur.

**Surface latérale :  $S = 2 \pi R h$**

**Volume :  $V = S_{\text{base}} \times h = \pi R^2 h$**

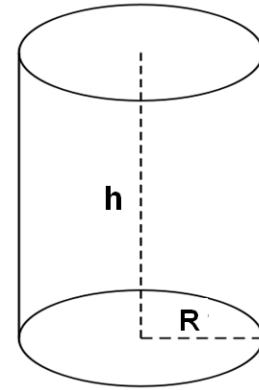

Figure 3.14 : Cylindre

#### ❖ Exemple de calcul 3.4 :

Calculer la surface latérale et le volume d'un poteau circulaire de diamètre 40 cm et de hauteur 300 cm.

- Surface latérale :  $S = \text{Périmètre} \times h = 2\pi R h = 2\pi \times 0.2 \times 3 = 3.77 \text{ m}^2$
- Volume :  $V = S_{\text{base}} \times h = \pi R^2 h = \pi \times (0.2)^2 \times 3 = 0.377 \text{ m}^3$

#### 3.3.2.2. Prisme droit

Le volume «  $V$  » d'un prisme est égal au produit de l'aire de sa base «  $S$  », et de sa hauteur «  $h$  ».

**Volume :  $V = S_{\text{base}} \times h$**

**Surface latérale :  $Sl = \text{Périmètre de la base} \times h$**

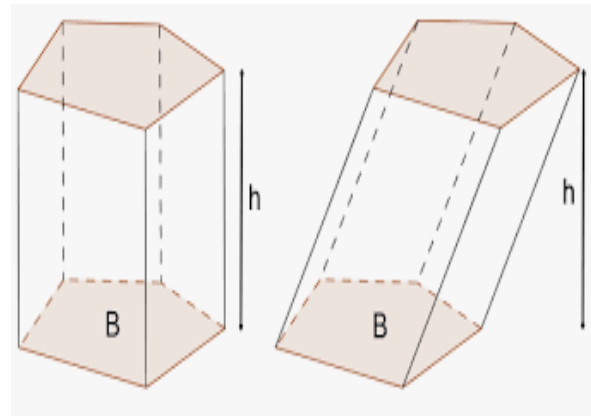

Figure 3.15 : Prisme droit

#### 3.3.2.3. Pyramide régulière

La surface latérale d'une pyramide régulière est égale à la moitié du produit du périmètre de la base  $ABCD$  par l'apothème  $SK$ .

**$Sl = (P_{ABCD}) \times SK / 2$**

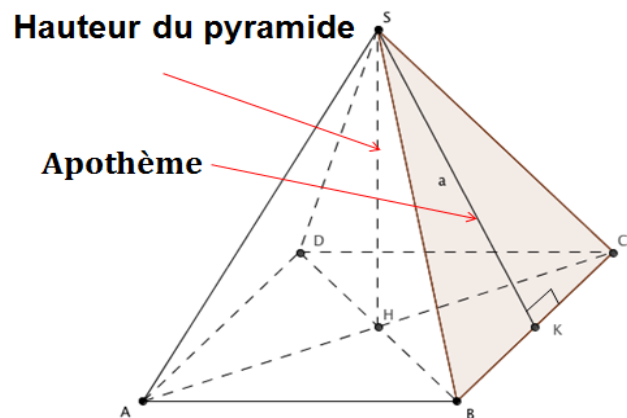

Figure 3.16 : Pyramide régulière

Le volume d'une pyramide régulière est égal à un tiers du produit de la surface de la base par la hauteur.

$$V = (S_{ABCD}) \times H/3$$

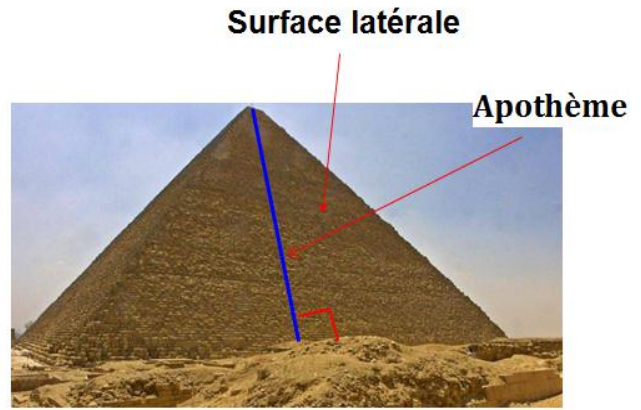

Figure 3.17 : Pyramide réelle

❖ Exemple de calcul 3.5 :

Calculer la surface latérale et le volume d'une pyramide régulière à base carrée, dont le côté de la base mesure 40 cm et la hauteur 300 cm.

- Calculons l'apothème  $a$  :  $a^2 = 3^2 + (0.4/2)^2 \Rightarrow a = \sqrt{3^2 + 0.2^2} = \sqrt{9.04}$
- Surface latérale  $S = 4 \times 0.4 \times \sqrt{9.04} / 2 = 2.40 \text{ m}^2$
- Volume du pyramide  $V = S_{\text{base}} \times h/3 = (0.4^2) \times 3/3 = 0.160 \text{ m}^3$

3.3.2.4. Pyramide régulière tronquée

La surface latérale est le produit de la somme des périmètres des deux bases par la moitié de l'apothème.

$$S_L = (P_{ABCD} + P_{IJKL}) \times \text{apothème}/2$$

La formule générale pour le volume d'une pyramide régulière tronquée est:

$$V = \frac{h}{3} (S_1 + S_2 + \sqrt{S_1 S_2})$$

Où :

$V$  est le volume de la pyramide tronquée,  
 $h$  est la hauteur de la pyramide tronquée,  
 $S_1$  est la surface de la base inférieure,  
 $S_2$  est la surface de la base supérieure.

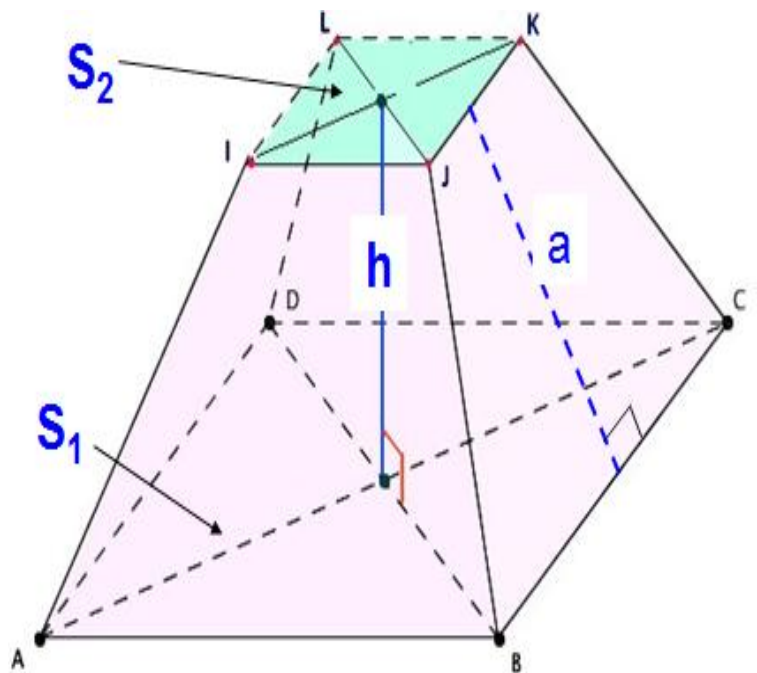

Figure 3.18 : Pyramide régulière tronquée

❖ **Exercice d'application 3.1**

Quelle surface doit-on prévoir pour stocker 1500 m<sup>3</sup> de sable sur 4 m de hauteur. On peut imaginer un tas de terre en forme de pyramide tronquée à base carrée, dont les pentes font 45°.

❖ **Solution**

Soit a le côté de la base, h = 4 m la hauteur et b le côté du sommet.

$$V = \frac{h}{3} (S_1 + S_2 + \sqrt{S_1 S_2}) = \frac{h}{3} (a^2 + b^2 + ab)$$

$$\text{On a } \operatorname{tg} 45^\circ = \frac{4}{(a-b)/2} = 1 \Rightarrow \frac{a-b}{2} = 4 \Rightarrow a = b + 8$$

$$\frac{h}{3} (a^2 + b^2 + ab) = 1500 \Rightarrow 3b^2 + 24b - 1061 = 0$$

On obtient environ b=15 m et a=23 m. Un terrain de 530 m<sup>2</sup> devrait suffire.

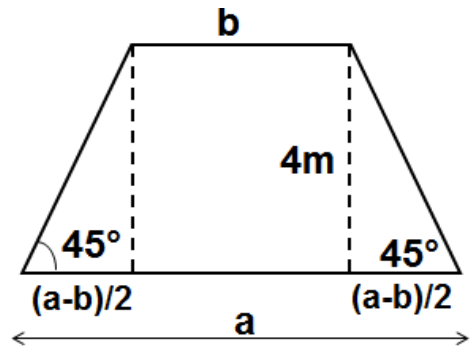

Figure 3.19 : pyramide tronquée à base carrée (Exercice d'application 1)

3.3.2.5. Cône droit

La surface latérale d'un cône droit est égale au produit du périmètre de la base par l'apothème, le tout divisé par 2.

$$Sl = \pi Ra$$

Le volume d'un cône droit est égal au produit de l'aire de la base par la hauteur, le tout divisé par 3.

$$V = \pi R^2 h/3$$

❖ **Exemples de calcul 3.6 :**

Calculer la surface latérale et le volume d'un cône de diamètre 40 cm et de hauteur 300 cm.

- Calculons l'apothème a :  $a^2 = 3^2 + (0.4/2)^2 \Rightarrow a = \sqrt{3^2 + 0.2^2} = \sqrt{9.04}$
- Surface latérale :  $Sl = 2 \times \pi \times 0.2 \times \sqrt{9.04} / 2 = 1.89 \text{ m}^2$
- Volume du cône :  $V = S_{\text{base}} \times h/3 = \pi R^2 h/3 = \pi (0.2)^2 \times 300/3 = 12\,560 \text{ cm}^3 = 0.126 \text{ m}^3$

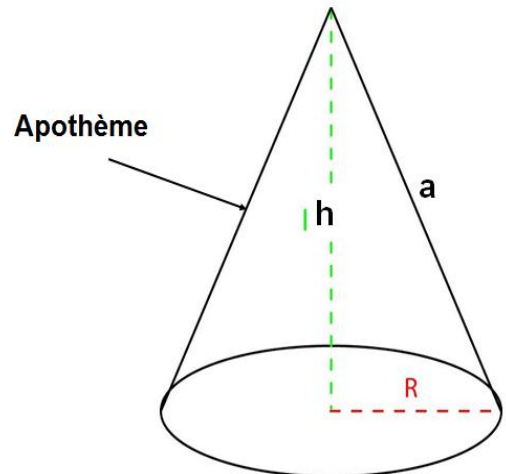

Figure 3.20 : Cône droit

### 3.3.2.6. Cône tronqué

La surface latérale d'un cône tronqué est égale à la somme des périmètres de la base supérieure et de la base inférieure, multipliée par l'apothème, le tout divisé par 2.

$$Sl = \pi(R+r)a$$

Le volume est calculé à l'aide de la formule des 3 niveaux

$$V = \frac{\pi h}{3} (R^2 + r^2 + Rr)$$

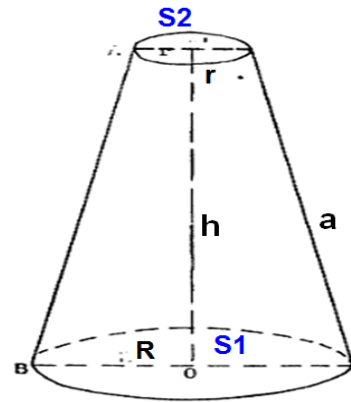

Figure 3.21 : Cône tronqué

#### ❖ Exemple de calcul 3.7 :

Soit un cône tronqué de hauteur 16 cm et dont les diamètres des bases sont égaux à 37 et 13 cm. Calculer la surface latérale et le volume du cône.

- Calcul de l'apothème a :  $a^2 = 16^2 + 12^2 = 400 \text{ cm} \Rightarrow a = 20 \text{ cm}$
- Surface latérale :  $Sl = \pi \times (18.5 + 6.5) \times 20 = 1570 \text{ cm}^2$
- Volume du cône :

$$V = \frac{16\pi}{3} (18.5^2 + 6.5^2 + 18.5 \times 6.5) = 8452.88 \text{ cm}^3$$

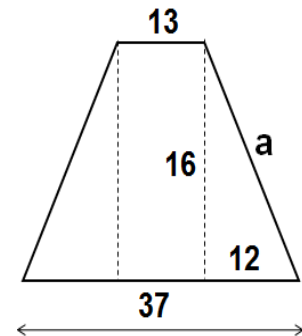

Figure 3.22 : Cône tronqué  
(Exemple de calcul 3.7)

#### ❖ Exercice d'application 3.2

Etablir l'avant-métré de la forme suivante :

1. Fondations (Béton de propreté - Béton pour semelles – Béton pour poteau)
2. Enduit au ciment du poteau.

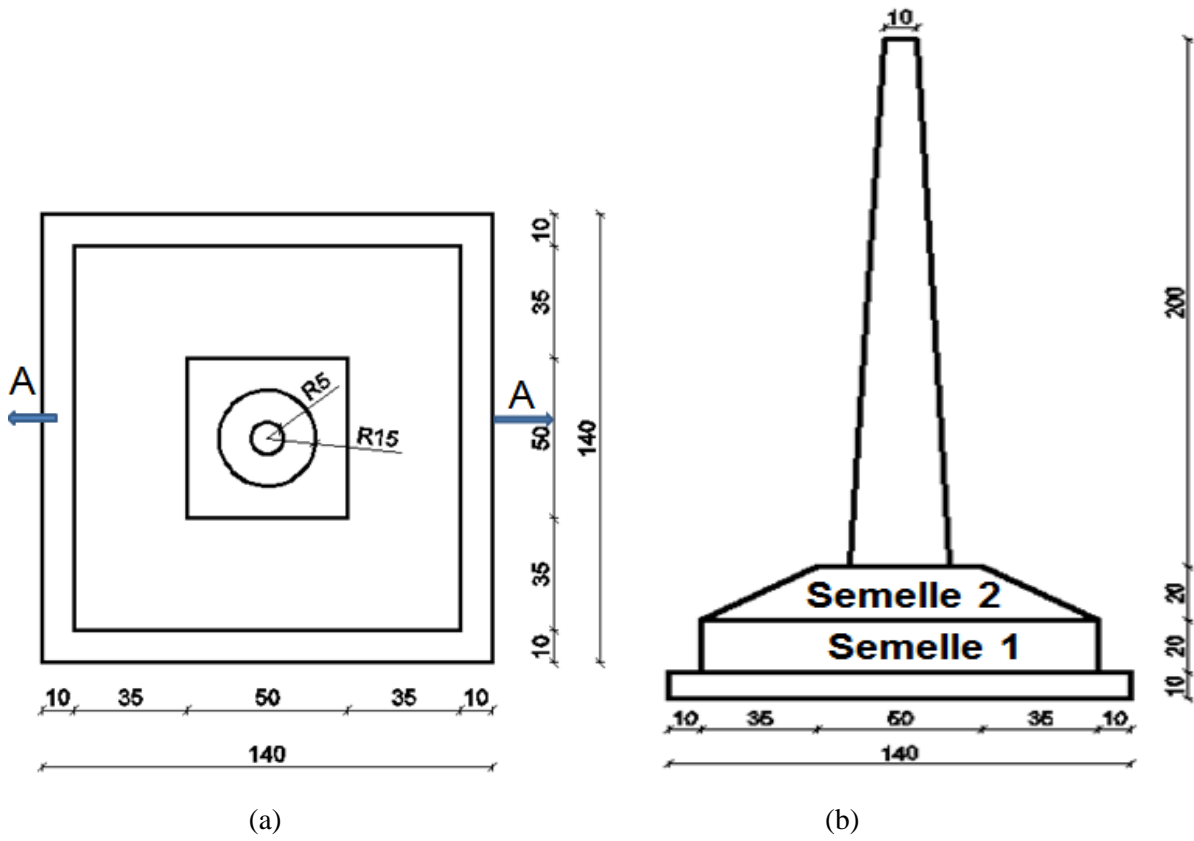

Figure : 3.23 : Plan de coffrage fondation

(a)- Vue sur plan, (b)-Coupe A-A et (c)- Vue 3D

❖ **Solution**

- Volume du béton de propreté =  $1.4 \times 1.4 \times 0.1 = 0.196 \text{ m}^3$

- Volume de la semelle 1 =  $1.2 \times 1.2 \times 0.2 = 0.288 \text{ m}^3$

- Volume de la semelle 2 (pyramide tronquée)

$$V = \frac{h}{3} (S_1 + S_2 + \sqrt{S_1 S_2}) = \frac{0.2}{3} (1.2^2 + 0.5^2 + 1.2 \times 0.5) = 0.153 \text{ m}^3$$

- Volume du poteau (cône tronqué)

$$V = \frac{2\pi}{3} (0.15^2 + 0.05^2 + 0.15 \times 0.05) = 0.068 \text{ m}^3$$

- Enduit au ciment du poteau  $a^2 = 2^2 + 0.10^2$

$$\text{Surface latérale du poteau} = \pi(R+r)a = \pi(0.15+0.05) \times 2.002 = 1.257 \text{ m}^2$$

**3.3.2.7. Sphère**

Le volume d'une sphère de rayon R est donné par la formule :

$$V = \frac{4\pi R^3}{3}$$

La formule pour calculer la surface latérale d'une sphère est la suivante :  $Sl = 4\pi R^2$

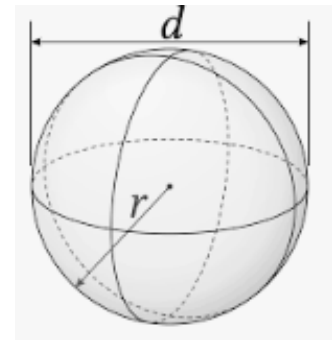

**Figure 3.24 : Sphère**

**3.3.2.8. Onglet sphérique**

La surface latérale d'un onglet sphérique est donnée par la formule suivante :

$$Sl = 4\pi R^2 \frac{\alpha^\circ}{360^\circ}$$

La formule suivante permet de calculer le volume d'un onglet sphérique :

$$V = \frac{4\pi R^3}{3} \frac{\alpha^\circ}{360^\circ}$$

Avec,  $\alpha$  l'angle du fuseau en degrés.

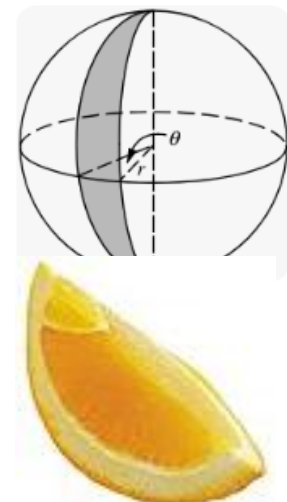

**Figure 3.25 : Onglet sphérique**

**Remarque :** Si  $\alpha = 360^\circ$  on retrouve la surface et le volume c

### 3.3.2.9. Segment sphérique

La surface latérale et le volume d'un segment sphérique est donnée par les formules suivantes, respectivement.

$$Sl = 2\pi Rh$$

$$V = \frac{\pi h^2}{3}(3R - h)$$

Avec,  $R^2 = r^2 + (r-h)^2$

$r = AA' =$  rayon du cercle de base,

$h =$  hauteur de la calotte.

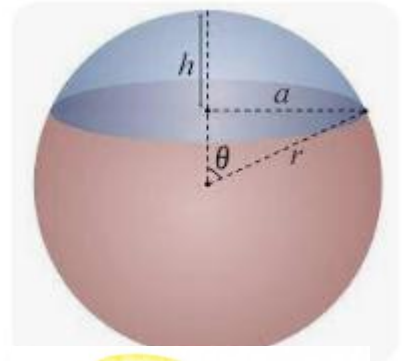

Figure 3.26 : Segment sphérique

**Remarque :** Si on remplace  $h$  par  $2R$  on retrouve la surface et le volume de la sphère

### 3.3.2.10. Zone sphérique

Les formules suivantes permettent de calculer la surface latérale et le volume d'une zone sphérique.

**Surface latérale,**  $Sl = 2\pi Rh$

**Volume,**  $V = \frac{\pi h}{6}(3r_1^2 + 3r_2^2 + h^2)$

**Remarque :** Si  $r_1 = r_2 = 0$  et  $h = 2R$ , on retrouve le volume d'une sphère.

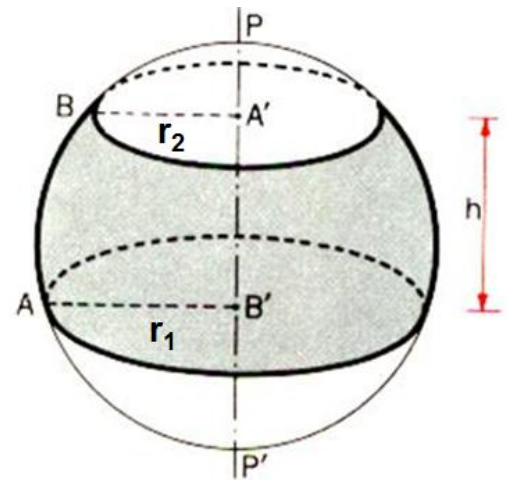
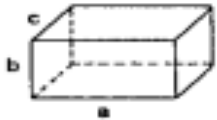
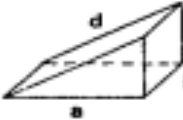
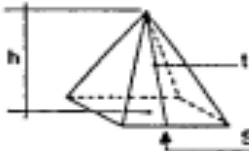

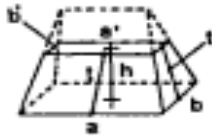

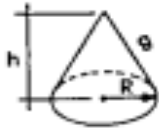



Figure 3.27 : Zone sphérique

Le tableau suivant résume les formules des volumes de différentes formes.

Tableau 3.3 : Formules des volumes

DENOMINATION	FIGURE	SURFACE	VOLUME
PARALLELIPEDE RECTANGLE		$2(ab + bc + ca)$	$a b c$
PRISME DROIT TRIANGULAIRE		$b(a+c+d) + ac$	$\frac{a b c}{2}$
PYRAMIDE		$\frac{t(per S)}{2} + S$	$\frac{h}{3} \times S$
TRONC DE PYRAMIDE		$\frac{t(per S + per s)}{2} + S + s$	$\frac{h}{3} (S + s + \sqrt{S \cdot s})$
TAS DE SABLE		$t(a+a') + t'(b+b') + ab + a'b'$	$\frac{h}{6} [b(2a+a') + b'(2a'+a)]$
CYLINDRE		$2\pi R h + 2 \pi R^2$	$\pi R^2 h$
CÔNE		$\pi R g + \pi R^2$	$\frac{h}{3} \pi R^2$
TRONC DE CÔNE		$\pi(R+r)g + \pi(R^2+r^2)$	$\frac{h}{3} \pi (R^2 + r^2 + R r)$
SPHERE		$4 \pi R^2$	$\frac{4}{3} \pi R^3$

❖ **Exercice d'application 3.3**

Soit une coupole (demi-sphère) de diamètre interne 8 m et externe 8.30 m et repose sur une poutre de diamètre interne 8 m et externe 8.80 m et d'épaisseur 45 cm.

- 1- Calculer le volume du béton nécessaire pour le coulage de la coupole.
- 2- Calculer les surfaces, externe et interne de revêtement de la coupole.
- 3- Calculer le volume de la poutre.



**Figure 3.28** : Exemple d'une coupole

❖ **Solution**

1- Le volume de la coupole est la différence entre les volumes des deux hémisphères de rayon 4 m et 4.15 m.

$$V_1 = \frac{4 \times 3.14 \times 4.15^3}{3 \times 2} = 149.617 \text{ m}^3 \quad \text{et} \quad V_2 = \frac{4 \times 3.14 \times 4^3}{3 \times 2} = 133.973 \text{ m}^3$$

$$\text{Volume de la coupole} = 149.617 - 133.973 = 15.644 \text{ m}^3$$

2- Surface supérieure de la coupole =  $2\pi R_1^2 = 2 \times 3.14 \times 4.15^2 = 108.157 \text{ m}^2$

Surface inférieure de la coupole =  $2\pi R_2^2 = 2 \times 3.14 \times 4^2 = 100.48 \text{ m}^2$

3- Volume de la poutre  $V_p = (\pi R^2 - \pi r^2) \times h = \pi(R^2 - r^2) \times h = 3.14(4.40^2 - 4^2) \times 0.45 = 4.748 \text{ m}^3$

**3.4. Méthode des trois niveaux**

En terrassement, pour déterminer le volume des terres que l'on peut stocker sur une surface donnée, on utilise la formule des 3 niveaux.

$$V = \frac{h}{6}(A + 4B + C)$$

A = surface de la base inférieure.

B = surface de la base intermédiaire.

C = surface de la base supérieure.

h = hauteur de la pyramide tronquée

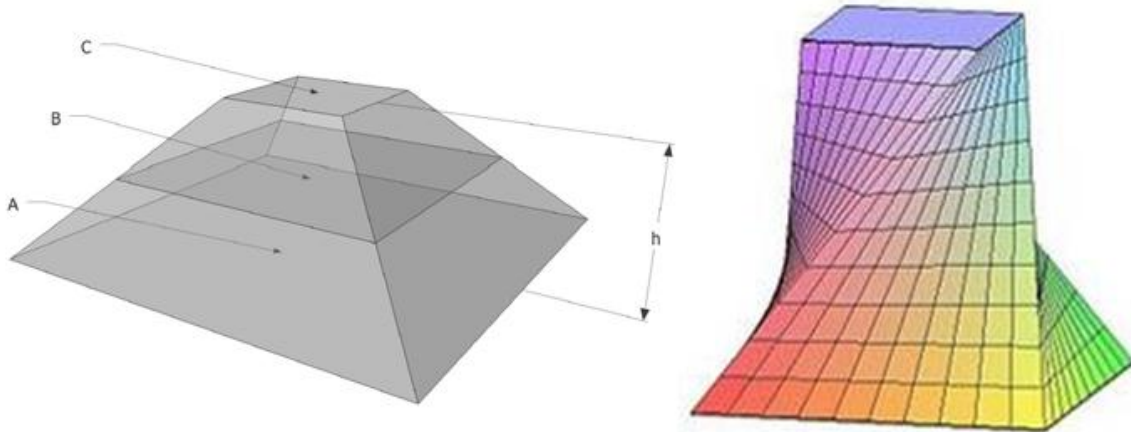

Figure 3.29 : Méthode des trois niveaux

### 3.5. Formule de Simpson

Pour une surface limitée par une courbe fermée, il suffit de diviser par une droite cette surface en deux parties.

Divisons la longueur L en un nombre n pair d'intervalles égaux et, les points de divisions ont les coordonnées  $y_0, y_1, y_2 \dots y_n$ .

Le nombre des ordonnées intermédiaires est impair

$$S = \frac{L}{3n} [y_0 + y_n + 4(y_1 + y_3 + \dots + y_{n-1}) + 2(y_2 + y_4 + \dots + y_{n-2})]$$

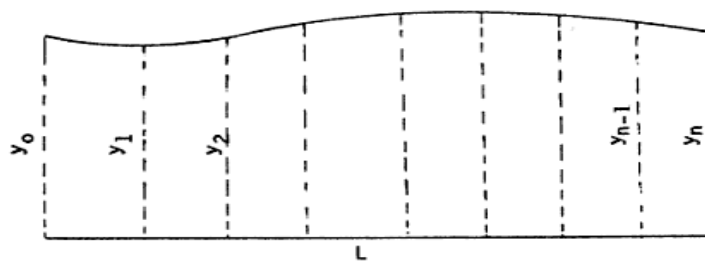

Figure 3.30 : Schéma démontre la formule de Simpson

### **3.6. Formule de Poncelet**

Poncelet a proposé une formule de surface comme suit :

$$S = \frac{L}{n} \left[ 2(y_1 + y_3 + \dots + y_{n-1}) + \frac{1}{4}((y_0 + y_n) - (y_1 + y_{n-1})) \right]$$

- ✓ Les lettres ont la même signification que dans la formule de Simpson.
- ✓ Les deux formules donnent à peu près les mêmes résultats.
- ✓ La formule de Poncelet donne, dans certains cas des résultats plus approchés, elle a l'avantage de supprimer le calcul des ordonnées de rang pair.

### **3.7. Conclusion**

Le mode du métré est d'une importance capitale dans la planification et le suivi des projets de construction. Il permet de estimer les coûts et les quantités de matériaux nécessaires, ce qui aide les entreprises à élaborer des devis précis et à gérer efficacement leurs approvisionnements. Grâce à l'ordre du métré, les entrepreneurs peuvent avoir une vision claire des travaux à effectuer, des matériaux à commander et des coûts associés. Cela facilite la coordination entre les différents acteurs du projet et contribue à une gestion efficace des ressources. Il est essentiel que le mode du métré soit précis et complet afin d'éviter les erreurs d'estimation et les dépassements de budget.

# **Chapitre 4 : Application de l'avant métré des terrassements et fouilles**

### 4.1. Introduction

Pour construire un ouvrage, quel qu'il soit (tunnel, route, pont, bâtiment, barrage, ...), il est nécessaire de modifier le terrain naturel. Il faut profiler la surface du terrain de telle sorte qu'il soit apte à supporter le poids de l'ouvrage et à en intégrer la forme. L'ensemble de ces opérations s'appelle "le terrassement".

Terrasser est un travail composite pouvant comprendre: de l'extraction de matériaux, au compactage, avec peut être du décapage de la terre végétale, et de la mise en dépôt des terres. Il n'existe pas un seul matériau à terrasser mais plusieurs sortes possibles : rochers - terre - gravier et sable - limon – argile.

Il est à noter que les modes de quantification pour la facturation sont fonction du type de terrassement, de la nature du terrain, des dimensions des fouilles et de l'accessibilité du site.

### 4.2. Avant-métré des fouilles pour fondations

#### 4.2.1. Définition

Le terrassement désigne l'ensemble des opérations de mise en forme d'un terrain, d'une façon générale tout mouvement de terres (remblai ou déblai) constitue un terrassement. Le terrassement de fouilles des ouvrages d'art consiste à creuser dans le sol pour y poser de la maçonnerie telle que fondations, caves, fossés, regards, canalisations, etc.

#### 4.2.2. Articles de terrassements

**1- Décapage de la terre végétale** : opération d'élimination de la couche superficielle de terre végétale et de déchets organiques (20 à 30cm). L'unité de mesurage est le m<sup>2</sup>.

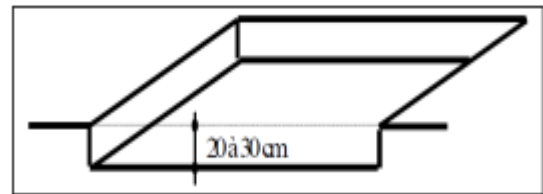

**Figure 4.1** : Décapage de la terre végétale

**2- Nivellement de terrain** : Le nivellement de terrain se concentre principalement sur l'ajustement de la surface du sol pour des raisons fonctionnelles ou de construction (action d'aplanir le terrain). Il est évalué au  $m^3$ .



**Figure 4.2** : Nivellement de terrain

**3- Déblai**: l'ensemble des terres retirées du sol lors des divers travaux de terrassement s'appelle déblai (enlèvement de terre pour niveler ou baisser le sol), les terres sont soit réutilisées sur le terrain sous forme de remblai (ajout de terre pour niveler ou élever le sol) soit retirées du chantier. Il est évalué au  $m^3$ .



**Figure 4.3 :** Déblai d'un terrain

**4- Remblai:** un remblai est l'ensemble des terres ou des matériaux rapportés sur un terrain afin de combler une cavité ou de modifier sa topographie. Les remblais sont généralement évalués en volume, exprimé en mètres cubes ( $m^3$ ). Cette mesure permet de déterminer la quantité de matériau nécessaire pour remplir un espace donné. Les remblais peuvent être utilisés dans divers contextes, tels que la construction de routes, de bâtiments, de digues, ou pour le nivellement d'un terrain.



**Figure 4.4 :** Remblai d'un terrain

**5- Terre excédentaire:** Les termes "terre excédentaire" et "déblais non réutilisés" font référence à la quantité de sol ou de terre qui est excavée lors d'un projet de construction ou de terrassement et qui n'est pas réutilisée sur place. Cette terre est généralement considérée comme excédentaire et doit être évacuée vers une décharge publique (DP), également appelée décharge publique ou décharge contrôlée. Elle est évaluée au m<sup>3</sup>.



**Figure 4.5 :** Déblais non réutilisés et évacués à la décharge publique (DP)

### 4.2.3. Prix de terrassements

Plusieurs prix pourront être établis suivant la nature et les difficultés d'exécution des fouilles, ou suivant les profondeurs.

- Terrains meubles pouvant être enlevés directement par les engins,
- Terrains rocheux nécessitant des interventions spéciales d'artificiers ou au marteau piqueur.
- ❖ **Classes des terres**
  - Classe A : terre végétale, sable
  - Classe B : Terre argileuse, tuf, caillouteuse,
  - Classe C : Argile plastique
  - Classe D : roche moyennement dure explorable au pic
  - Classe E : Roche dure, explorable au marteau piqueur
  - Classe F : Roche très dure, nécessitant l'emploi de mine.

**Remarque :** Les travaux de préparation du sol: enlèvement de la végétation, des arbres, des racines et débris végétaux, décapages, compactage du sol, drainages, humidification du sol ou assèchement sont généralement payés au m<sup>2</sup>.

#### 4.2.4. Types de fouilles

**4.2.4.1. Fouilles en pleine masse ou en excavation :** La fouille en pleine masse réalisée sur la totalité de l'emprise du bâtiment, plus ou moins profonde, selon l'importance de la partie enterrée de la construction. Elle Destinée à recevoir les semelles filantes de fondations ou un radier.

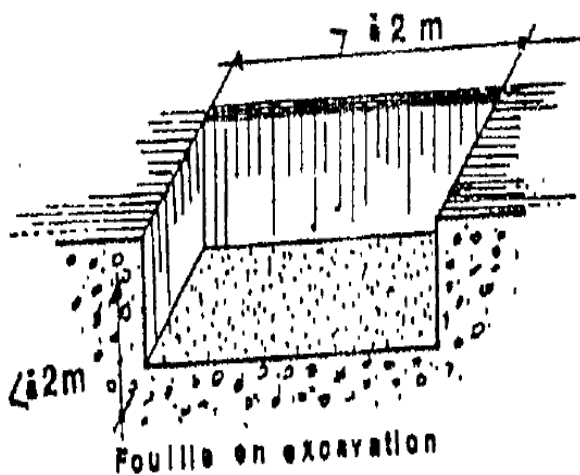

Figure 4.6 : Fouilles en pleine masse ou en excavation

**4.2.4.2. Fouilles en rigoles :** Creusement effectué dans le sol ne dépassant pas un mètre de profondeur et deux mètres de largeur. Elles correspondent aux semelles filantes (fondations sous les murs et les voiles de l'ouvrage) et les canalisations.

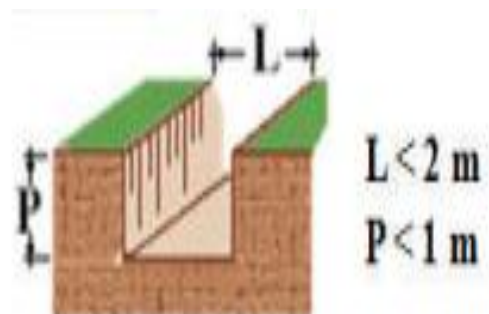

Figure 4.7 : Fouilles en rigoles

**4.2.4.3. Fouille en tranchée :** dont la profondeur est supérieure à un mètre et la largeur ne dépasse pas deux mètres ; destinée à la mise en place de canalisation enterrée ou à la réalisation de fondations pour un mur de clôture.

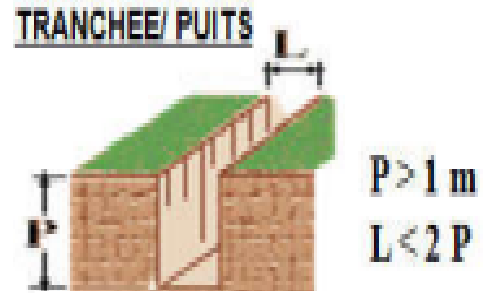

Figure 4.8 : Fouilles en tranchée

Qu'elle qu'en soit la forme en plan, elles répondront aux deux conditions suivantes, simultanées ci-après :

- a) Dimension maximum en plan inférieure à 2,00 m
- b) Profondeur supérieure à 2,00 m

**Remarque:** Toutefois les fouilles dont une dimension en plan est supérieure 2.00 m seront considérées comme fouilles en puits, lorsque leur profondeur sera supérieure au double de la plus grande dimension en plan.

**4.2.4.4. Fouilles en trous:** Elles correspondent aux semelles isolées (ex : fondations sous les poteaux, sous les murs isolés de petites dimensions).

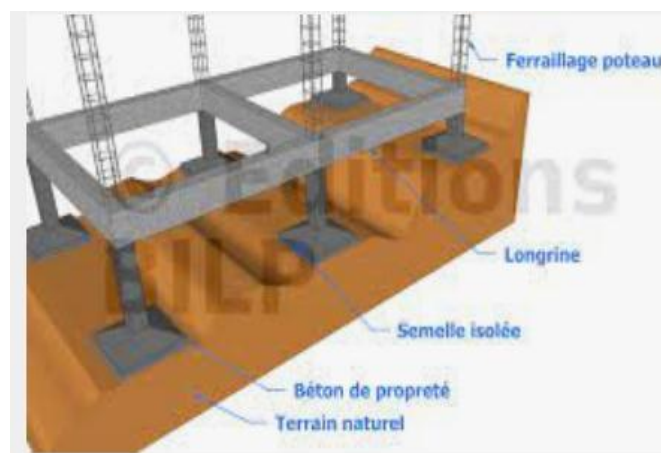

Figure 4.9 : Fouilles en trous

**4.2.4.5. Fouille en pieux:** La fouille en pieux consiste à enfoncer des éléments structurels allongés, appelés pieux, dans le sol jusqu'à atteindre une couche de sol plus résistante ou un substratum rocheux (lorsque le bon sol se trouve à une forte profondeur). Les pieux peuvent être en bois, en béton armé ou en acier, en fonction des exigences spécifiques du projet.



**Figure 4.10** : Fouilles en pieux

#### **4.2.5. Mode de métrer en terrassement**

Les travaux de terrassement et de puits sont effectués :

- ✓ Par engins mécaniques (évaluation au mètre cube) ;
- ✓ A la main (évaluation au mètre cube) ;
- ✓ A la main (évaluation au mètre superficiel) ;
- ✓ Dans tous les cas, à ciel ouvert. On distingue

a) Les fouilles par engins mécaniques, à la pelle mécanique. Leur métré ne présente pas de difficultés particulières.

b) Fouille manuelle. Action de piocher la terre, pour la rendre meuble et permettre de l'enlever. Il s'agit uniquement de cette action de piochement.

c) Les travaux complémentaires ou préparatoires concernent ceux qui sont évalués au mètre superficiel, parce qu'effectués sur une faible profondeur, donc en terrain généralement meuble, ou facile à attaquer. Leur exécution constitue généralement un travail fini.

d) L'enlèvement des déblais. Il s'agit du transport aux décharges publiques des déblais de terrassement, déchargement compris, sans intervention de main d'œuvre.

e) Les fouilles de puits. Il s'agit essentiellement des puits de fondation, à ciel ouvert.

f) Etaiements-blindages-protections. Ces travaux concernent essentiellement les ouvrages de terrassement.

g) Le calcul des quantités des différents ouvrages de terrassement est déterminé suivant les mesures prises au vide de la fouille.

#### **4.2.6. Foisonnement**

Lors des travaux de terrassement, les terres produisent après leur extraction un volume plus important que celui qu'elles occupaient dans leur place primitive. Cette augmentation de volume, due à la présence des vides dans la terre remuée, s'appelle le foisonnement. C'est ce volume foisonné qui servira de base à l'établissement d'un devis pour transporter le matériau d'un point A à un point B. En cas de remblaiement, l'utilisation d'un coefficient de foisonnement permet de connaître le volume restant après tassement.



**Figure 4.11** : Transport de quantité du sol foisonnée vers DP

Un m<sup>3</sup> de déblai, après fouille, donne plus d'un m<sup>3</sup> de terres utilisables, l'excédent est appelé foisonnement; il varie avec la nature des terres.

Les cubes à prendre en compte pour les transports seront ceux des déblais majorés du foisonnement.

$$V = C_f \times V_0$$

Où,  $V_0$  : volume déblaie et  $C_f$  : coefficient de foisonnement.

**Tableau 4.1** : Quelques coefficients de foisonnement utilisés

Matériaux	Coefficient de foisonnement
Terre végétale	1.42
Pierres concassées, grès	1.67
Ciment	3
Argile, sable argileux	1.25
Gravier	1.12
Tourbe	1.18
Sable	1.12
Terre sèche	1.25
Granit fragmentée	1.64
Enrobés	1.09
Moellons	1.6

**Remarques :**

- Ces coefficients peuvent légèrement varier si le matériau est mouillé ou sec.
- Ces coefficients de foisonnement correspondent à un volume et non au poids des matériaux. N'hésitez pas à interroger l'entreprise si celle-ci vous donne un chiffrage en tonnage car  $1\text{m}^3$  de terre ou autre matériau de terrassement n'est pas égal à 1T. Par exemple,  $1\text{m}^3$  de sable équivaut à 1.8T.

**Exemple de calcul :** Vous avez  $5\text{ m}^3$  de terre à évacuer en **pierres concassées**, le volume foisonné sera de  $5 \times 1.67$  soit  **$8.35\text{ m}^3$** . Vous devez donc louer ou faire appel à un camion pouvant transporter au minimum  $8.35\text{ m}^3$  (et non pas  $5\text{ m}^3$ ).

### 4.3. Calcul des quantités de terrassement

Étant donné que le sol est un plan horizontal, les masses de terre à évaluer peuvent être représentées sous forme de parallélépipèdes avec des sections triangulaires, rectangulaires ou trapézoïdales selon les circonstances. De plus, lorsque la surface du terrain est une surface quelconque, on effectue un levé planimétrique à une échelle convenable (1/200 à 1/2000) selon l'importance du travail et la précision demandée. L'altimètrie est obtenue par un quadrillage si le terrain est sensiblement régulier (carreaux de 5 à 40,00 m de côté selon l'échelle et la régularité du terrain).

- ❖ **Exercice d'application 4.1** : Déterminer l'avant – métré de terrassement (déblai) de la fouille suivante.

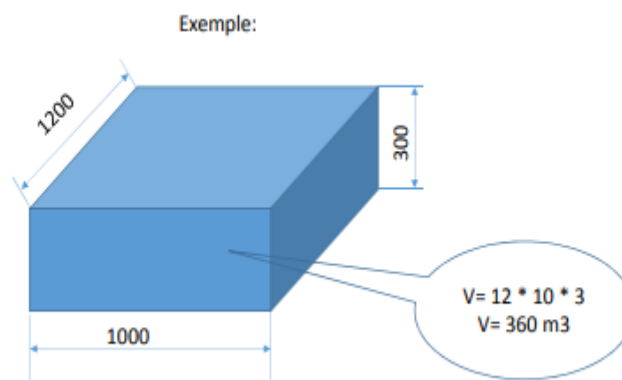

**Figure 4.12** : Terrassement de la fouille de l'exercice 4.1

- ❖ **Exercice d'application 4.2** : La figure suivante présente un terrassement pour construire d'une fosse étanche (La nature de terre à évacuer est pierres concassées). On demande de calculer l'avant métré de :

- 1- Décapage superficiel de végétation de 0,05 d'épaisseur (assimilé à terrain A)
- 2- Terrassement de déblai à la pelle mécanique en terrain B
- 3- Déversement des déblais en camion et enlèvement aux décharges publiques.

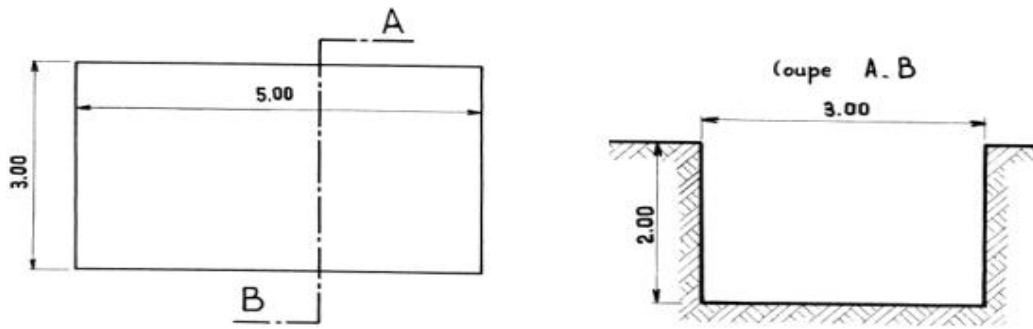

Figure 4.13 : Terrassement d'une fosse étanche

**Solution :**

Tableau 4.2 : Calcul de l'avant métré de divers articles de terrassement (Exercice 4.2)

N°	Désignation des travaux	U	Longueur	Largeur	Epaisseur/ Profondeur	N de parties semblables	Cf	Quantité
1	Décapage superficiel de végétation de 0,05 d'épaisseur (assimilé à terrain A)	m <sup>2</sup>	5	3		1		15
2	Terrassement de déblai à la pelle mécanique en terrain B	m <sup>3</sup>	5	3	2	1		30
3	Transport des terres à la DP	m <sup>3</sup>	5	3	2	1	1.67	50.1

❖ **Exercice d'application 4.3 :** on se propose d'établir l'avant – métré de terrassement du projet de construction d'un bloc sanitaire dont le plan des fouilles ci – dessous.

➤ **Donnés de l'exercice**

- 1- Dimensions des semelles : S1 (100\*100), S2 (150\*150) en cm<sup>2</sup>.
- 2- Terrassement en plein masse : sur l'ensemble de la parcelle s'effectue le décapage de la terre végétale sur 20 cm d'épaisseur après un nettoyage préliminaire du terrain (payé au m<sup>2</sup>).
- 3- Fouilles en rigoles ou en puits dans tout terrain sauf le rocher. Article N°2 : les fouilles seront descendues aux côtés reconnues par le maître d'œuvre et exécutées aux largeurs

prévus sur les plans (payé au m<sup>3</sup>). On prend du terrain naturel au fond de la fouille, une hauteur H= 70 cm.

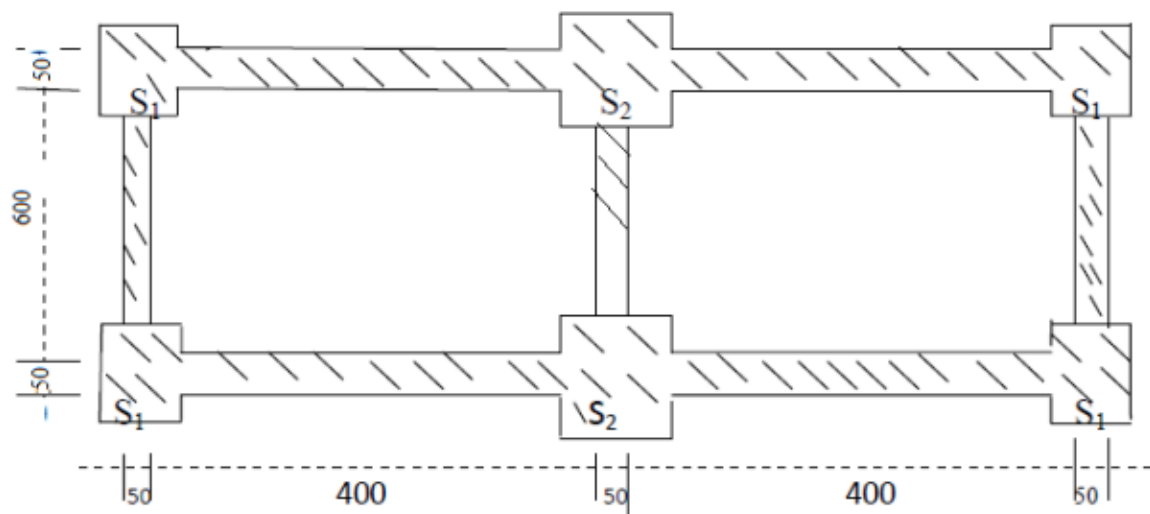

Figure 4.14 : Plan de fondation

Solution :

Tableau 4.3 : Calcul de l'avant métré de divers articles de terrassement (Exercice 4.3)

N°	Désignation des travaux	U	Longueur	Largeur	Epaisseur/ Profondeur	N de parties semblables	Quantité
1	Décapage superficiel de végétation de 0,05 d'épaisseur (assimilé à terrain A)	m <sup>2</sup>	10	8		1	80
2	Fouilles en rigoles Longitudinales	m <sup>3</sup>	4	0.5	0.7	4	5.6
3	Fouilles en rigoles transversales	m <sup>3</sup>	5.5	0.5	0.7	2	3.85
			5	0.5	0.7	1	1.75
4	Fouilles isolés	m <sup>3</sup>	1	1	0.7	4	2.8
			1.5	1.5	0.7	2	3.15

- ❖ **Exercice d'application 4.4** : La figure suivante indique un plan de fondation en vue de calculer l'avant métré de terrassement de déblai des fouilles en rigole sous semelles.

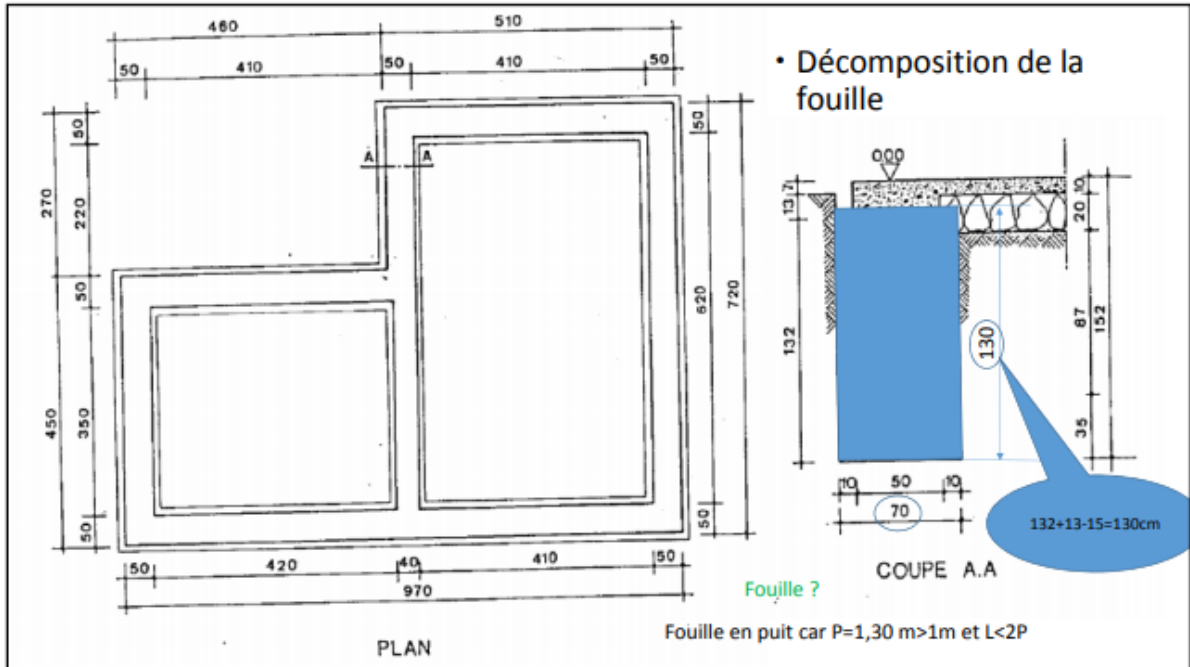

Figure 4.15 : Plan de fondation (Exercice 4.4)

**Solution** : On propose de décomposer les fouillés en 3 partie comme suit :

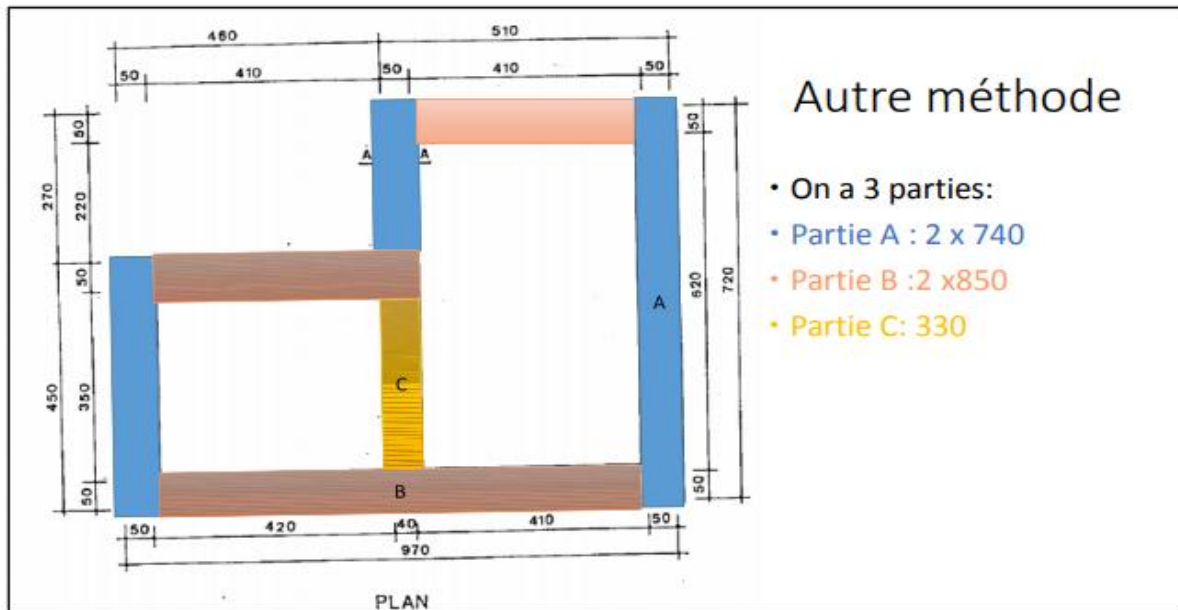

Figure 4.16 : Plan montre la méthode de décomposition des fouillés

**Tableau 4.4** : Calcul de l'avant métré de divers articles de terrassement (Exercice 4.4)

<b>N°</b>	<b>Désignation des travaux</b>	<b>U</b>	<b>Longueur</b>	<b>Largeur</b>	<b>Epaisseur/ Profondeur</b>	<b>N de parties semblables</b>	<b>Quantité</b>
1	<b>Fouilles en rigoles Sou semelles</b>						
	<b>Partie A</b>	m <sup>3</sup>	7.4	0.7	1.3	2	<b>13.47</b>
	<b>Partie B</b>	m <sup>3</sup>	8.5	0.7	1.3	2	<b>15.47</b>
	<b>Partie c</b>	m <sup>3</sup>	3.3	0.6	1.3	1	<b>2.57</b>

#### **5.4. Conclusion**

L'application de l'avant-métré des terrassements et des fouilles est essentielle dans le domaine de la construction et des travaux publics. Cela consiste à effectuer une estimation préliminaire des quantités de terre à déplacer lors des travaux de terrassement et de fouilles, afin d'évaluer les coûts et les ressources nécessaires. De plus, cela contribue à une utilisation efficace des ressources et à la minimisation des risques sur le chantier. En intégrant cette étape préliminaire dans le processus de construction, les entrepreneurs peuvent améliorer l'efficacité, la durabilité et la rentabilité de leurs projets.

# **Chapitre 5 : Avant métré en maçonnerie**

### 5.1. Introduction

On appelle, maçonnerie un ouvrage composé de gros éléments liés (hourdés) entre eux par un mortier. Les gros éléments peuvent être soit de la pierre de taille, moellons taillés, moellons bruts, brique, agglomérés.

La maçonnerie peut aussi être composée de béton ou béton armé. Elle se distingue par le rôle qu'elle joue dans la construction.

- Maçonnerie en fondation : Son rôle est de supporter les ouvrages, remplir les fouilles et servent d'appui sur le sol.
- Maçonnerie en élévation : Son rôle est de supporter les charges, séparer les différentes pièces, protéger, isoler ...
- Maçonnerie de soutènement : Ce sont des ouvrages destinés à soutenir un remblai.

On classe sous le nom de maçonnerie tous les ouvrages dans lesquels entrent les pierres naturelles telles que les pierres de carrières, les cailloux, les pierres artificielles et composés céramiques (terre comprimée, brique, terre cuits, etc...).

La maçonnerie est exécutée à l'aide de moellon, briques, parpaings, pierres taillées, liés par un mortier. La mise en œuvre se fait manuellement. Le mortier peut se faire mécaniquement.

### 5.2. Maçonnerie de moellons

La maçonnerie de moellons pour fondation, soubassements, mur en élévation ou voûte seront mesurés tout vides déduits. Toutefois les vides ayant moins de  $0,05 \text{ m}^2$  de sections, les tuyaux de fumée, ou les abouts des poutres prenant appuis sur les murs ne seront pas déduits du cube, le cube est déterminé d'après les dimensions données par les plans.



**Figure 5.1** : Maçonnerie de moellons

Les moellons ou les pierres mis en œuvre par empilage forment eux même le parement des murs ou des piles, on distingue essentiellement :

### **5.2.1. Maçonnerie de moellons bruts**

Ce sont des pierres d'un poids inférieures à 40 kg, généralement entre 20 et 30 kg et dans le volume dépasse  $1/15 \text{ m}^3$  et prévu à être appareillé. Leurs hauteurs « H » varie entre 25 à 80 cm et l'épaisseur de 33 cm. Cette maçonnerie est constitué en pierre « tout-venant » c'est-à-dire brut sans taille (maçonneries en fondation). Le cube à déterminer est en générale le même que celui du terrassement des fouilles destinés à cette maçonnerie ou bien les mesures seront prises sur plans.

### **5.2.2. Maçonnerie de moellons taillés**

La face en parement est plane ou à courbure simple. Chaque moellon recevra une taille qui est semblable pour tous les moellons. L'avant métré de maçonnerie est déterminée à partir des mesures prise après taille. La taille de moellons n'intervient généralement pas puisque, le prix du volume est établi pour la pierre taillée et que par la suite le prix de la taille est inclus dans le prix total.

Ce sont des pierres qui peuvent être maniée par un seul homme, dont les dimensions sont :

- ✓ La hauteur " H " : 16 à 25 cm ;
- ✓ La longueur " L " :  $L = 1,5H$  ;
- ✓ L'épaisseur " e " : 18 à 25 cm.

### 5.2.3. Maçonnerie de pierre de taille

La taille peut être pour certains ouvrages très compliquée, avec une épaisseur supérieure à 0,25. (Corniches, socles...).

La taille est évaluée et payé au m<sup>2</sup> de surfaces réellement vues, sans tenir compte des parties courbes. Des ongles rentrants ou saillants.

### 5.3. Maçonnerie de briques ou d'agglomérés

Les murettes et les murs en maçonnerie de briques ou agglomérés sont mesurés au m<sup>2</sup>. La surface sera déduite des plans, déduction faite de tout vide sans plus-value pour raccord aux autres maçonneries adjacentes.

#### 5.3.1. Maçonnerie de briques

La brique est un produit céramique obtenue par la cuisson de l'argile, sa résistance à l'écrasement varie d'une brique à l'autre, on distingue trois catégories:

- Les briques pleines : de 6 à 35 kg/cm<sup>2</sup>;
- Les briques perforées : inférieure a 20 kg/cm<sup>2</sup>;
- Les briques creuses : de 8 à 15 kg/cm<sup>2</sup>.

Les briques peuvent être employées à plat ou de champ ou a joints croisées et elles sont dites :

- Posées en murette simple lorsqu'elles sont posées à plat en panneresse, l'épaisseur de la paroi est celle de la largeur de la brique.
- posées en boutisse lorsqu'elles sont posées à plat a joint croisées (boutisses et panneresses alternées), l'épaisseur de la paroi est celle de la longueur de la brique.

Leur métré est simplifié, puisque les briques ou les parpaings ont des formes standard et leur mise en forme est simple. Ils peuvent aussi jouer le rôle de maçonnerie de parement (selon la disposition de l'appareil). Selon leur utilisation, on peut distinguer:

- Mur simple cloison
- Mur double cloison
- Mur en brique pleine

### 5.3.2. Agglomérés

Ce sont des blocs artificiels de dimensions variables, obtenu par gâchage et durcissement d'un liant avec des matières inertes extrêmement variés (sable, graviers).

Ils se distinguent des produits céramiques par leur agent de durcissement : prise du liant et non cuisson.

### 5.4. Maçonnerie pour ouvrages de soutènement

Ce sont des ouvrages destinés à soutenir un remblai. Ils peuvent être construits en maçonneries de moellons taillés, en pierre taillées ; en béton ou béton arme. Ils ont des formes géométriques très particulières. Le mode d'évaluation est de décomposer ces formes en formes géométriques simples, ils sont en générale évalués en m<sup>3</sup> .

### 5.5. Enduits

Ils concernent le garnissage de la maçonnerie des joints et le repiquage du béton (Figures 5.2, 5.3 et 5.4). On distingue :

- Enduit au mortier de ciment sur murs et sous plafonds,
- Enduit au plâtre sur murs et sous plafonds,
- Enduit au gravillon.



**Figure 5.2 :** Enduit au plâtre sous plafonds



**Figure 5.3 :** Enduit au plâtre sur murs



**Figure 5.4 :** Enduit au ciment sur murs

Un avant-métré pour les enduits consiste à évaluer les quantités nécessaires de matériaux pour réaliser un revêtement de surface à l'aide d'enduits. Voici les étapes générales pour effectuer un avant-métré pour les enduits :

**Étudier les plans :** Examinez les plans de construction ou les dessins fournis pour déterminer les surfaces qui nécessitent un enduit. Identifiez les différents types d'enduits requis (enduit de finition, enduit d'imperméabilisation, etc.) et notez les dimensions des surfaces concernées.

**Calculer les surfaces :** Pour chaque surface, calculez la surface totale en multipliant la longueur par la hauteur (ou l'épaisseur) pour obtenir la surface en mètres carrés. Si les surfaces sont de formes irrégulières, divisez-les en formes géométriques plus simples (rectangles, triangles, cercles, etc.) et calculez la surface de chaque forme séparément.

**Choisir les matériaux :** Consultez les spécifications du projet ou les recommandations du fabricant pour déterminer l'épaisseur d'enduit requise et les rendements de chaque type d'enduit. Les rendements sont généralement fournis en mètres carrés par kilogramme ou en mètres carrés par litre. Utilisez ces informations pour calculer les quantités de matériaux nécessaires.

### 5.6. Mode d'établissement de l'avant-métré

#### 5.6.1. Maçonnerie de moellons

Les maçonneries de moellons pour murs en élévation, piles ou voûtes sont évaluées au mètre cube ( $m^3$ ) tout vides déduits. Le prix au  $m^3$  pour chaque sorte de maçonnerie comprend toute sujétion pour angles, courbures, parement, raccords aux autres maçonneries, etc.

#### 5.6.2. Maçonnerie de briques ou agglomérés

Les murettes ou les murs en maçonnerie de briques ou agglomérés sont évalués à la surface, donc l'unité d'ouvrage est le mètre carré ( $m^2$ ), déduction faite de tout vide.

**Remarque 1:** Les prix de la maçonnerie comprennent: le cout de la main d'œuvre, des matériaux (mortier, pierres), les transports, les échafaudages et l'arrosage.

**Remarque 2:** Les prix d'enduits sont évalués à la surface, donc l'unité d'ouvrage est le mètre carré ( $m^2$ ).

- ❖ **Exercice d'application 5.1 :** Soit à évaluer la surface d'un mur de façade en brique représenté ci-dessous:

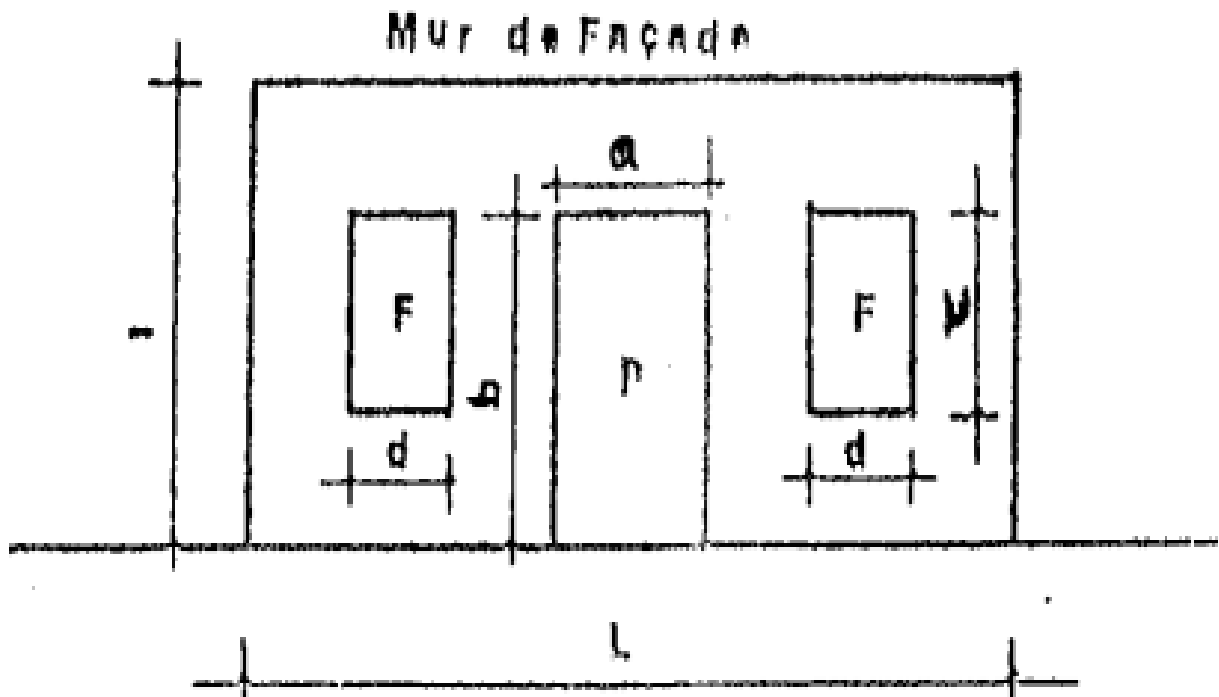

Figure 5.5 : Mur de façade en brique (Exercice 5.1)

Solution :

Tableau 5.1 : Calcul de l'avant métré d'un mur de façade en brique (Exercice 5.1)

N°	Désignation des travaux	U	Longueur	Largeur	Epaisseur/ Profondeur	N de parties semblables	Quantité
1	<b>Surface totale</b>	$m^2$	$L$	$l$		1	$L \times l$
	<b>A déduire</b>						
2	<b>Porte</b>	$m^3$	$a$	$b$		1	$axb$
3	<b>Fenêtres</b>	$m^3$	$d$	$c$		2	$2xdxc$
4	<b>Surface du mur de façade</b>	$m^3$					$L \times l - (axb + 2xdxc)$

❖ **Exercice d'application 5.2 :** Etablir l'avant métré du mur de simple cloison présenté

ci-dessous, (Les dimensions sont en cm) :

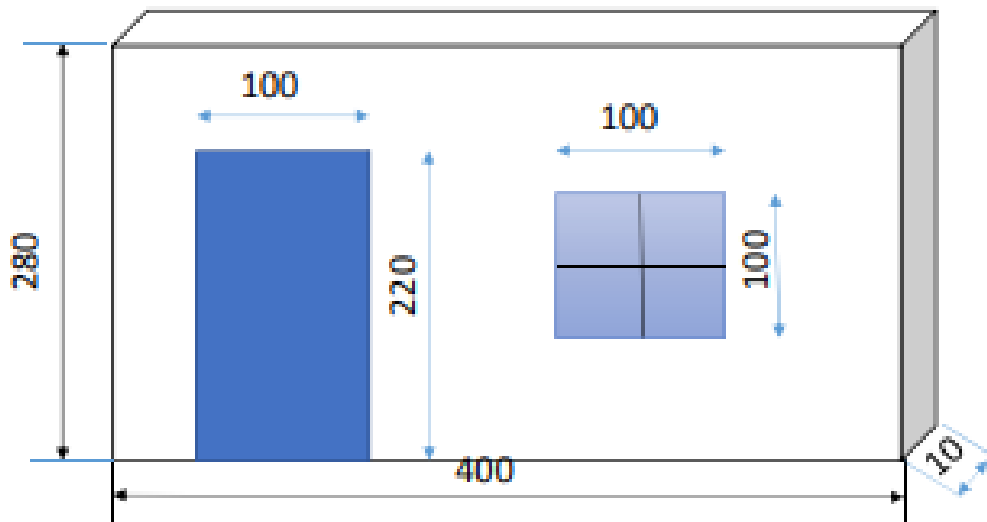

Figure 5.6 : Mur de cloison simple (Exercice 5.2)

**Solution :**

Tableau 5.2 : Calcul de l'avant métré d'un mur de simple cloison (Exercice 5.2)

N°	Désignation des travaux	U	Longueur	Largeur	Epaisseur/ Profondeur	N de parties semblables	Quantité
1	<b>Surface totale</b>	m <sup>2</sup>	4	2.8		1	<b>11.20</b>
	<b>A déduire</b>						
2	<b>Porte</b>	m <sup>2</sup>	1	2.2		1	<b>2.20</b>
3	<b>Fenêtres</b>	m <sup>2</sup>	1	1		1	<b>1.00</b>
4	<b>Surface du mur de façade</b>	m <sup>2</sup>					<b>8.00</b>

### **5.7. Conclusion**

On donne le nom de maçonnerie à toute construction dont la mise en œuvre consiste à juxtaposer des éléments solides, massifs ou évidés, naturels ou artificiels (moellons, briques). Dans l'ensemble, réaliser un métré en maçonnerie avant le début des travaux offre de nombreux avantages, notamment une estimation précise des coûts, une utilisation efficace des matériaux, une planification optimale des ressources humaines et une meilleure gestion des fournisseurs. Cela contribue à assurer le bon déroulement du projet de construction et à minimiser les risques de dépassements de budget et de retards.

# **Chapitre 6 : Avant métré du béton armé**

### 6.1. Introduction

L'avant-métré d'un projet en béton s'effectue généralement en trois étapes :

- 1) Le béton armé ou non sera mesuré au  $m^3$  à partir des dimensions des plans de béton.
- 2) Les armatures s'il a lieu étant comptées à part et au poids (kg, ou tonne).
- 3) Enfin le coffrage étant comptés à part et au  $m^2$ .

Toutefois dans certains cas on peut ramener l'ensemble à un seul prix au  $m^3$  du béton, ce prix comprend la valeur de la quantité de béton, d'armature et de coffrage, mais on doit connaître tout de même pour établir ce prix, les proportions d'armatures en  $kg/m^3$  de béton ainsi que à proportion du coffrage.

Il est plus exact de déterminer chaque élément à part c'est-à-dire béton, armature, coffrage.

### 6.2. Avant métré du béton

Le béton est un matériau très résistant à la compression et dans l'emploi est facile (on le coule dans des coffrages a la forme voulu ou il durci rapidement). Le béton est un mélange du ciment, du sable, du gravier.

Le béton peut être armé par l'insertion dans le mélange des armatures en acier (béton armé).

Le béton armé est exécuté soit en fondation (infrastructure), soit en élévation (superstructure). Les éléments construits en utilisant du béton armé incluent les semelles, les pieux, les poteaux, les poutres, les voiles, les murs de soutènement, les ponts, les dalles, etc.

L'exécution du béton armé doit passer par trois phases :

- 1- Le coffrage.
- 2- La fourniture, le façonnage et la mise des armatures dans le coffrage.
- 3- La confection et le coulage du béton.

#### 6.2.1. Mesurage

Le béton est évalué au mètre cube ( $m^3$ ) réellement mis en œuvre, les pièces sont généralement prismatiques et par suite facile à métrer.

Nous signalons seulement pour les calculs :

- Déduction faite de tous les vides.
- Le volume occupé par les armatures n'est jamais déduit du volume du béton.

- Il existe au raccordement de deux pièces des chanfreins qui ne doivent pas être négligés.

### 6.2.2. Paiement

Plusieurs prix pourront être établis pour le béton suivant le dosage, la nature et les difficultés d'exécution des travaux, le mode de serrage appliqué (vibration), la hauteur de la mise en œuvre, etc.

Pour chaque article du bordereau le prix s'étant pour des travaux complétement terminés y compris toutes fournitures, mise en place, frais de calcul, d'enlèvement des matériaux inemployés, etc.

En résumé, les prix sont basés sur le volume en mètre cube et comprennent: la main d'œuvre, les matériaux, les armatures, le coffrage, le transport, les échafaudages, le bétonnage, la vibration, les déchets, l'arrosage. Les prix pourront être établis pour le béton suivant le dosage du ciment.

#### Remarque:

- Dalle flottante réalisé en béton avec treillis soudé évalué au  $m^2$  ou  $m^3$ .
- Plancher dalle réalisé en béton armé évalué au  $m^3$ .
- Planchers à corps creux avec poutrelles et hourdis sont évalués au  $m^2$ .

Le tableau suivant présente un modèle de calcul de l'avant métré des articles en béton armé

Tableau 6.1 : Feuille de calcul de l'avant métré des articles en béton armé

N°	Désignation des Travaux	Unité	Longueur	Largeur	Epaisseur ou hauteur	Nbre de parties semblables	Quantité
	<b>Lot Infrastructure</b>						
1	Béton de propreté	m <sup>3</sup>					
2	Semelles	m <sup>3</sup>					
3	Amorces poteaux	m <sup>3</sup>					
4	Longrines	m <sup>3</sup>					
5	.....	m <sup>3</sup>					
	<b>Lot Superstructure</b>						
1	.....	m <sup>3</sup>					
2	.....	m <sup>3</sup>					
3	.....	m <sup>3</sup>					
4	.....	m <sup>3</sup>					
5	.....	m <sup>3</sup>					
6	.....	m <sup>3</sup>					

### 6.3. Avant métré du coffrage

Les coffrages sont les moules, généralement provisoires à l'intérieur desquels seraient placées les armatures et sera coulé le béton. Ils servent à maintenir en place un matériau de construction le temps que celui-ci devienne autoportant, soit par prise, séchage (béton, pisé), soit par d'autres contraintes physiques (pierres, dans le cas d'une voûte). Le coffrage a pour but de réaliser des ouvrages aux formes définies par la surface interne du coffrage. Il existe deux sortes de coffrage :

- Coffrage en bois,
- Coffrage métallique



Figure 6.1 : Coffrage en bois

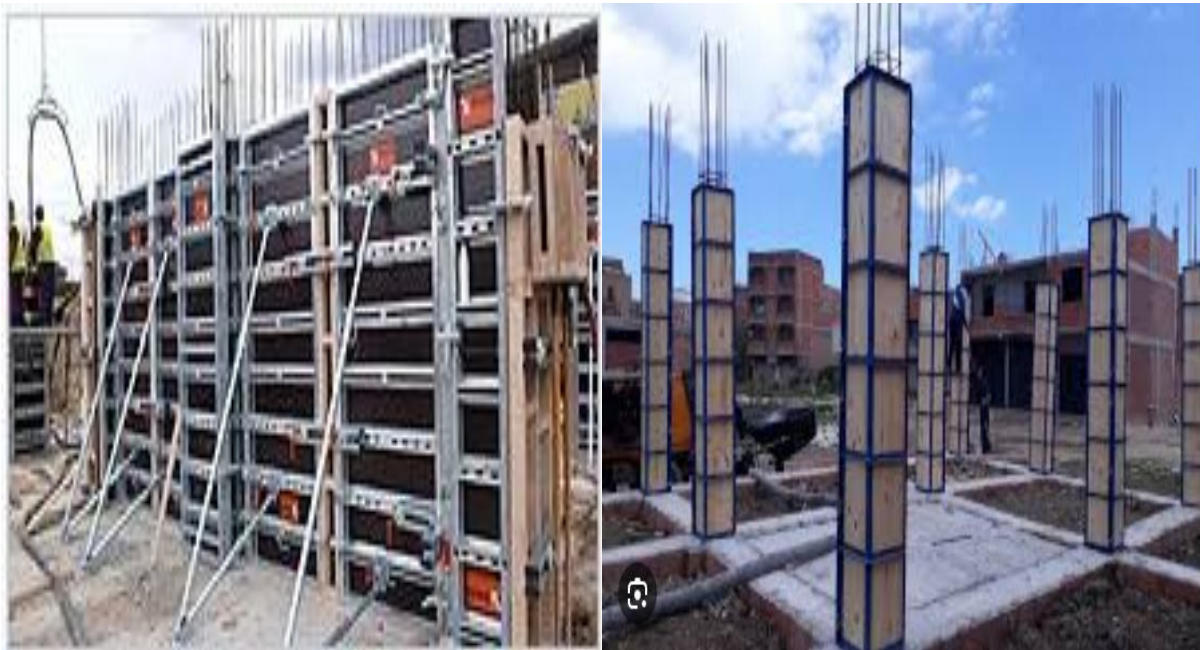

Figure 6.2 : Coffrage métallique

### 6.3.1. Choix d'un type de coffrage

Les éléments à prendre en compte pour le choix d'un type de coffrage ont :

- 1) L'économie : compromis pérennité/amortissement (Représente 40 à 60 % du prix du Béton armé) ;

- 2) L'adaptation aux formes prévues et la modularité ;
- 3) La facilité de mise en œuvre et de réglage ;
- 4) La disponibilité dans l'entreprise ou sur le marché de la location ;
- 5) Le poids du coffrage, nécessitant ou non des moyens de levage ;
- 6) La sécurité des salariés lors des phases de coffrage, de ferrailage et de bétonnage
- 7) Le parement à obtenir (béton brut, soigné, enduit, l'assuré, architectonique...) ;
- 8) Les spécifications éventuelles du contrat ;
- 9) Les possibilités de réutilisation (pérennité) ;
- 10) Le taux de rotation.

### 6.3.2. Points à considérer lors du coffrage

Plusieurs points sont à contrôler lors du coffrage de béton afin d'assurer la qualité requise. Il faut que le béton soit mis en place dans des coffrages solides ayant les bonnes dimensions et les armatures installées correctement. L'équipement employé pour la mise en place du béton sert à empêcher que le béton se disperse lors de son séchage.

C'est pour cette raison que l'on doit tout d'abord préparer un plan de coffrage, soit un document de référence préparé par des ingénieurs civils afin de déterminer le type d'ossature de l'ouvrage. Les ingénieurs doivent tenir compte de plusieurs points techniques lors d'un calcul de coffrage :

- **Pour les éléments plans :**
  - ✓ Poids propre des éléments constitutifs des coffrages ;
  - ✓ Poids propre du béton.
- **Pour les éléments verticaux :**
  - ✓ Pression du béton (attention : pression non hydrostatique, sauf dans le cas particulier du coffrage des colonnes) ;
  - ✓ Vent.

### 6.3.3. Mesurage

Les coffrages seront évalués au m<sup>2</sup> de parement de béton et affectées d'une plus ou moins-value selon leur difficulté d'exécution.

### 6.3.4. Paiement

Le prix de coffrages appliqué aux quantités résultent de la convention de mesurage comprend :

- Toutes les fournitures et main d'œuvre nécessaire pour le montage des étais, des moules et appareils divers ;
- Le décoffrage ;
- L'enlèvement des matériaux restés sans emplois.

### 6.3.5. Vérification d'avant-métré de coffrage par le moyen des ratios

A vérification d'avant-métré de coffrage par le moyen des ratios est une méthode utilisée dans le domaine de la construction pour estimer les quantités de matériaux nécessaires à la réalisation d'un coffrage. Ce ratio est défini comme la quantité de coffrage divisée par la quantité de béton.

**Exemple de calcul:** Calculer le ratio du poteau présenté ci-contre :

$$\text{Ratio} = \frac{\text{Quantité de coffrage}}{\text{Quantité de béton}}$$

$$R = \frac{2(a+b)*1}{a*b*1}$$

Donc: Pour P (20\*20),  $R = 20 \text{ m}^2/\text{m}^3$

Pour P (20\*30),  $R = 16.66 \text{ m}^2/\text{m}^3$

Pour P (30\*30),  $R = 13.33 \text{ m}^2/\text{m}^3$

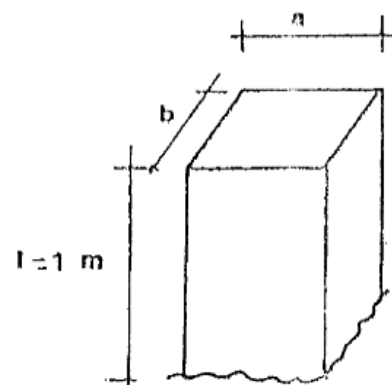

### 6.4. Avant métré des armatures

Les armatures sont constituées par des barres rondes de diamètre variables de 5 à 50 mm.

Les armatures comprennent :

- Les armatures dites principales de diamètre important, leurs extrémités comportent des crochets ou des ancrages à double courbes.
- Les armatures dites secondaires de diamètre faible formant des sections transversales, entourant l'armature principale.

Le poids des armatures pris en compte sera calculé en appliquant les poids linéaires fixés par les normes aux longueurs des barres indiquées aux dessins d'exécutions, sans aucune majoration pour chute, ligatures, cales, etc. Les armatures sont évaluées au poids (kg, ou tonne), ceux-ci sont obtenus par le produit de la longueur par le poids au mètre linéaire.

Le tableau suivant donne les masses linéaires des armatures en fonction du diamètre :

Tableau 6.2 : Masses linéaires des armatures en fonction de leur diamètre

Diamètre	6	8	10	12	14	16	20	25	32	40
Masse kg/ml	0.222	0.395	0.617	0.888	1.208	1.578	2.466	3.358	6.313	9.8

L'erreur la plus fréquente dans l'avant-métré consiste en une détermination inexacte de la longueur développée des armatures et leur conformation sur chantier la longueur développée  $L_d$  c'est-à-dire la longueur droite que doit avoir la barre avant son façonnage sur chantier.

Considérons la figure ci-contre d'une barre munie d'un crochet à chacune de ses extrémités, on connaît généralement la longueur d'encombrement mesurée entre nus extérieurs des crochets, en effet si la barre est prolongée jusqu'aux appuis cette longueur est égale à la longueur de la partie diminuée de l'enrobage à chaque extrémités.

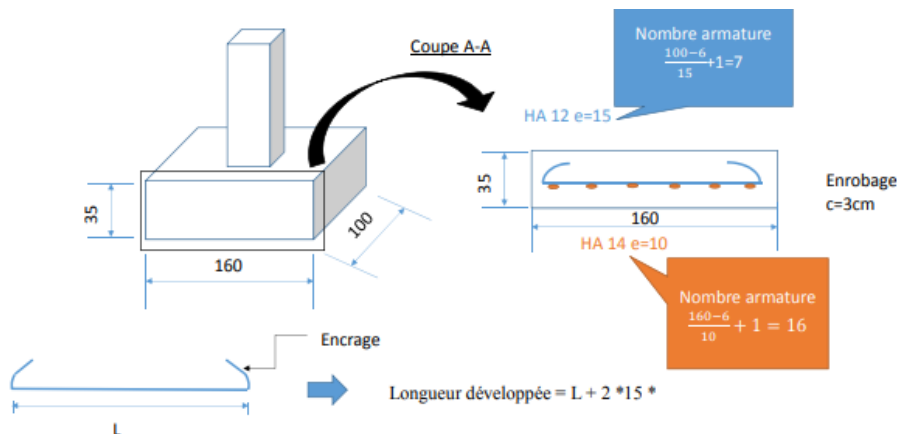

**Figure 6.3 : Développement des barres**

Le tableau ci-dessous présente une feuille de calcul utilisée pour établir l'avant métré du ferrailage.

**Tableau : 6.3** : Feuille de calcul utilisée pour établir l'avant métré du ferrailage

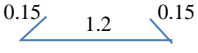
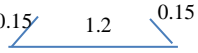
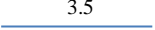
N°	Désignations + Croquis	Diamètre (mm)	Longueur développée (m)	N° de barres (cadres,..)	N° d'éléments	Longueur totale (m)	Poids unitaire (kg/ml)	Poids totale (kg)
1	Semelles							
	Semelles (x) 	14						
	Semelles (y) 	12						
2	dallage							
	Armatures (x et y) 	14						
3	.....							

❖ **Exercice d'application 6.1** : Soit une structure en béton armé comme illustré par les plans d'exécution de coffrage et ferrailage (Figures 6.4 et 6.5). On demande de calculer :

1- L'avant métré des articles suivants :

- Béton de propreté ;
- Semelles ;
- Amorces poteaux ;
- Longrines ;
- Poteaux ;
- Poutres ;
- Plancher à corps creux ;
- Balcons (dalles).

2. La longueur totale approximative des armatures des semelles.

3. Le poids total de ces armatures si le poids unitaire est : T12 : 0.888 kg/ml.



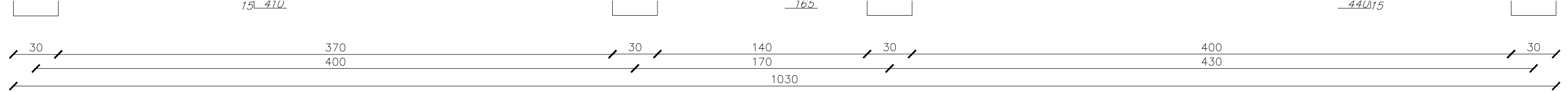
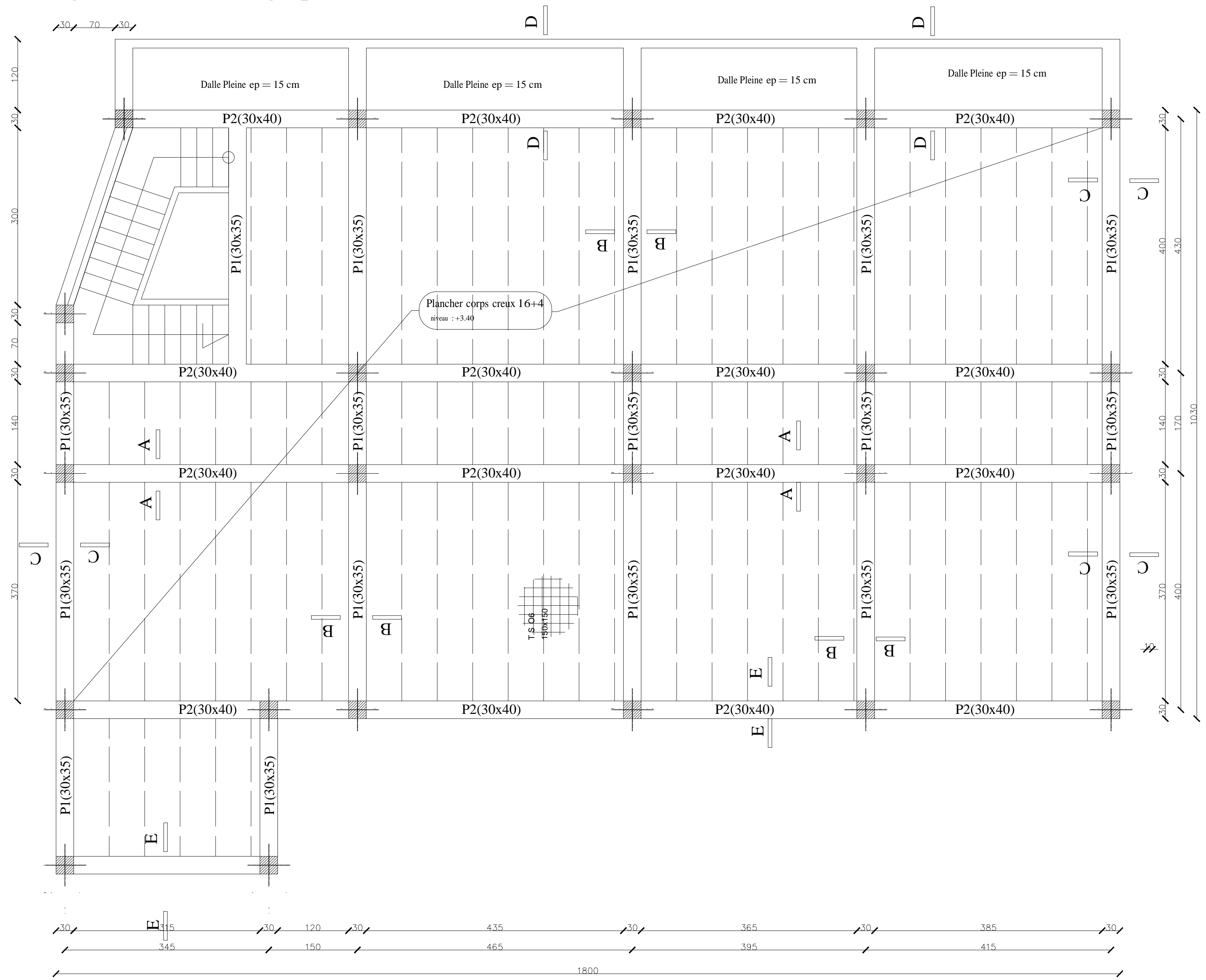

Figure 6.5 : Coffrage plancher niv. +3.40



**Solution :**

La solution de cet exercice est résumé dans les tableaux 6.4 et 6.5.

**Tableau 6.4 :** Calcul de l'avant métré de divers articles (pour les plans de coffrage)

N°	Désignation des Travaux	Unité	Longueur	Largeur	Epaisseur ou hauteur	Nbre de parties semblables	Quantité
1	Béton de propreté	m <sup>3</sup>	1,4	1,4	0,1	20	3,920
			2,4	1,4	0,1	1	0,336
			2,9	1,4	0,1	1	0,406
	Totale						4,662
2	Semelles	m <sup>3</sup>	1,2	1,2	0,3	20	8,640
			2,2	1,2	0,3	1	0,792
			2,7	1,2	0,3	1	0,972
							10,404
3	Amorces poteaux	m <sup>3</sup>	0,3	0,3	1,05	24	2,268
4	Longrines (x)	m <sup>3</sup>	67,35	0,3	0,35		7,072
	Longrines (y)	m <sup>3</sup>	50,86	0,3	0,35		5,3403
	Longrine inclinée	m <sup>3</sup>	3,35	0,3	0,35		0,339
							12,764
5	Poteaux	m <sup>3</sup>	0,3	0,3	3,4	24	7,344
6	Poutres (x)	m <sup>3</sup>	67,35	0,3	0,4		8,082
	Poutres (y)	m <sup>3</sup>	56,86	0,3	0,35		5,970
	Poutre inclinée	m <sup>3</sup>	3,23	0,3	0,35		0,339
							14,404
7	Plancher à corps creux	m <sup>2</sup>	4	13,58			54,32

			1,4	16,5			23,10
			3,7	16,5			61,05
			2,33	3,15			7,34
							145,81
8	Balcons (dalles)	m <sup>3</sup>	15	1,2	0,15		2,70

**Tableau 6.5 :** Feuille de calcul utilisée pour établir l'avant métré du ferrailage (Exercice 6.1)

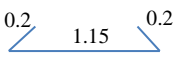
N°	Désignations + croquis	Diamètre (mm)	Longueur développée (m)	N° de barres (cadres,..)	N° d'éléments	Longueur totale (m)	Poids unitaire (kg/ml)	Poids totale (kg)
1	Semelles 	T 12	1,55	16	24	595,2	0,888	528,538
2								
3								

- ❖ **Exercice d'application 6.2 :** Une dalle en béton armé d'épaisseur 15cm, ferrillée avec des armatures T14 et T12 dans les deux sens longitudinale et transversale, respectivement, comme indiqué dans la Figure 6.6. On demande d'établir l'avant métré des armatures de cette dalle:

On donne : poids unitaires de **T12 est : 0.888 kg/ml, et de T14 est 1.208 kg/ml.**

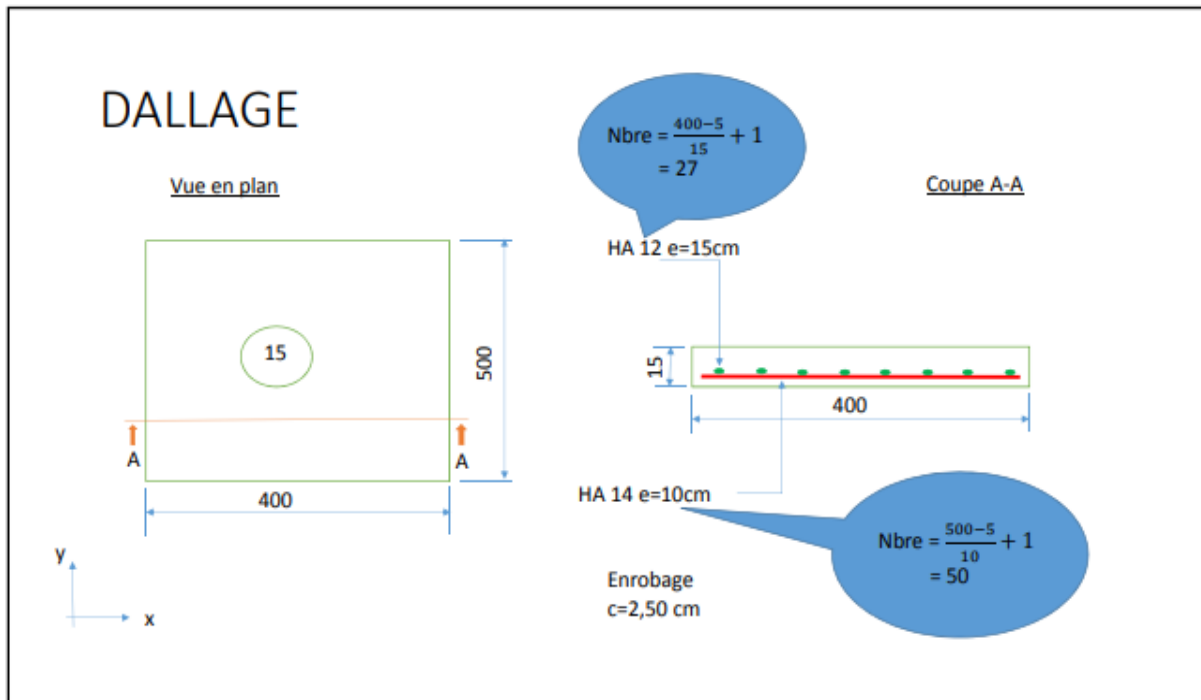

Figure 6.6 : Plan de ferrailage de la dalle

**Solution** : la solution de cet exercice se trouve dans le Tableau 6.6.

Tableau 6.6 : Feuille de calcul utilisée pour établir l'avant métré du ferrailage (Exercice 6.2)

N°	Désignations + croquis	Diamètre (mm)	Longueur développée (m)	N° de barres (cadres,..)	N° d'éléments	Longueur totale (m)	Poids unitaire (kg/ml)	Poids totale (kg)
1	Armature dallage							
2	Armature (x) 3.95	T 14	3.95	50	1	197.5	1.208	238.580
3	Armature (y) 4.95	T 12	4.95	27	1	133.65	0,888	118.680

❖ **Exercice d'application 6.3 :** La Figure 6.7 illustre un plan de ferrailage d'une poutre, on demande de calculer la longueur totale des armatures de cette poutre, ainsi le poids total de ces armatures.

On donne : poids unitaire de **T12** est : **0.888 kg/ml**.

**Solution :** Le Tableau 6.7 présente la solution à cet exercice.

**Tableau 6.7 :** Feuille de calcul utilisée pour établir l'avant métré du ferrailage (Exercice 6.3)

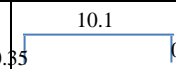
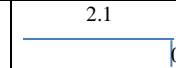
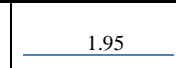
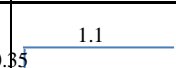
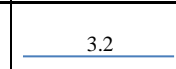
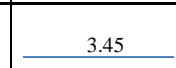
N°	Désignations + croquis	Diamètre (mm)	Longueur développée (m)	N° de barres (cadres,..)	N° d'éléments	Longueur totale (m)	Poids unitaire (kg/ml)	Poids totale (kg)
1	Armature Poutre							
		T 12	10.8	6	1	64.8	0.888	57.542
		T 12	2.45	3	1	7.35	0.888	6.527
		T 12	1.95	3	1	5.85	0.888	5.195
		T 12	1.45	3	1	4.35	0.888	3.863
		T 12	3.2	3	1	9.6	0.888	8.525
		T 12	3.45	3	1	10.35	0.888	9.191
	<b>Armature poutre</b>	T 12				<b>102.3</b>	0.888	<b>90.843</b>

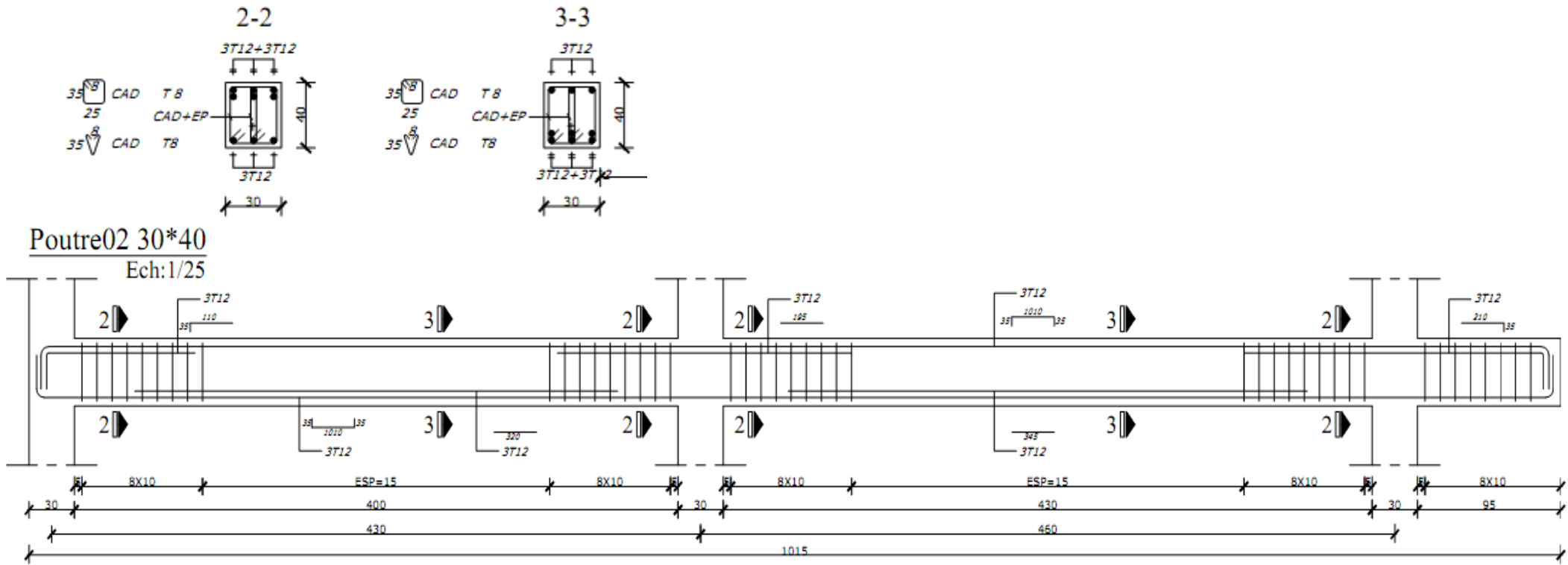

Figure 6.7 : Ferrailage d'une poutre

### **6.5. Conclusion**

L'avant métré du béton armé, comprenant le béton, le coffrage et les armatures, est une étape essentielle dans la planification et la réalisation de tout projet de construction impliquant l'utilisation de structures en béton armé. Cette étape consiste à estimer les quantités nécessaires de béton, de coffrage et d'armatures pour la construction, afin d'évaluer les coûts, d'organiser les ressources et de garantir la conformité aux normes de construction.

# **Chapitre 7 : Etude des prix**

### 7.1. Définition et but de l'étude des prix

L'étude des prix est une analyse approfondie des coûts et des prix associés à un produit, un service ou un projet. Son but principal est de déterminer les facteurs qui influencent les prix, d'identifier les coûts associés à la production ou à la prestation du produit ou du service, et de déterminer un prix de vente approprié.

Le principal but de l'étude des prix est d'optimiser la stratégie de tarification d'une entreprise afin de maximiser ses profits, tout en tenant compte des objectifs et contraintes spécifiques de l'entreprise. Voici quelques-uns des objectifs spécifiques poursuivis par une étude des prix :

- ❖ **Compréhension des coûts** : L'étude des prix permet de comprendre les coûts associés à la production, à la distribution et à la commercialisation d'un produit ou d'un service. Cela inclut les coûts directs tels que les matières premières et la main-d'œuvre, ainsi que les coûts indirects tels que les frais généraux et les dépenses marketing.
- ❖ **Analyse de la demande** : L'étude des prix aide à évaluer la sensibilité de la demande par rapport aux variations de prix. Cela permet de déterminer le niveau de prix optimal qui maximisera les revenus tout en maintenant une demande adéquate.
- ❖ **Positionnement concurrentiel** : L'étude des prix permet de comparer les prix pratiqués par les concurrents sur le marché. Cela aide à déterminer si les prix de l'entreprise sont compétitifs et si des ajustements sont nécessaires pour rester attractif pour les clients.
- ❖ **Rentabilité** : L'étude des prix permet d'évaluer la rentabilité de chaque produit ou service offert par l'entreprise. Cela peut aider à identifier les produits ou services qui génèrent les marges les plus élevées et à ajuster les prix en conséquence.
- ❖ **Stratégie de tarification** : L'étude des prix aide à définir une stratégie de tarification cohérente et adaptée aux objectifs commerciaux de l'entreprise. Cela peut inclure des stratégies telles que le positionnement en tant que leader des prix bas, le positionnement en tant que produit haut de gamme ou l'utilisation de différentes stratégies de tarification en fonction des segments de marché.

### 7.2. Sous-détail des prix

#### 7.2.1. Définition

L'étude de prix et le sous détail de prix ont pour but de calculer les prix de vente unitaires hors taxes (P.V.H.T) des ouvrages élémentaires (O.E) afin d'en déduire à l'aide du devis quantitatif le montant total ou partiel des travaux hors taxes (H.T) et toutes taxes comprises.

Les documents fournis comprennent les éléments suivants :

- Recherche des quantités élémentaires de composants;
- Calcul des déboursés horaires de main d'œuvre;
- Calcul des coûts hors taxes des matériaux rendus chantiers;
- Calcul des coûts d'utilisation des matériels de production affectables;
- Calcul des sous-détails de prix en déboursés secs;
- Calcul des P.V.H.T et des coûts (recherche du coefficient de vente K);
- Elaboration du devis quantitatif estimatif.

### 7.2.2. Contenu

Un coût est constitué par un ensemble de dépenses se rapportant toujours à un ouvrage élémentaire (O.E.) : c'est le déboursé sec (D.S).

Il s'agit de chiffrer tous les composants du D.S :

- Matériaux, fournitures,
- Main d'œuvre,
- Matériel, matières consommables.

#### Tous ces composants devront être calculés:

Dépense relative à un composant = Quantité élémentaire de composant X Déboursé unitaire correspondant.

**Remarque:** On utilise souvent improprement le terme Prix de Vente Unitaire Hors Taxes (P.V.U.H.T), ce qui voudrait dire que l'on vend 1ml de banché, ou encore 1m<sup>2</sup> de plancher.

Le terme Prix de Vente ne doit s'appliquer normalement qu'au seul ouvrage dans son ensemble; toutefois le client veut connaître lui les prix des différents ouvrages élémentaires constituant l'ouvrage dans son ensemble.

Après avoir calculé le déboursé sec de l'ouvrage élémentaire, on pourra calculer le **P.V.U.H.T** de chacun de ces ouvrages élémentaires en appliquant au **DS** un coefficient tenant compte des frais de chantier, frais généraux, frais complémentaires bénéfice, et aléas.

$$\mathbf{P.V.U.H.T = k \times D.S}$$

Où, ce coefficient k est appelé **coefficient multiplicateur**, ou coefficient de vente ou encore coefficient d'entreprise.

**Remarque:** Penser toujours à préciser au départ l'unité à partir de laquelle on étudie le prix de l'O.E; toutes les quantités élémentaires de composant devront s'y rapporter.

### 7.3. Méthodes de calcul du sous-détail des prix

#### 7.3.1. Quantités élémentaires (toujours par unité d'ouvrage élémentaire)

- **Quantités élémentaires** de matériaux nécessaires à la réalisation de l'OE ;
- **Temps unitaires de main d'œuvre:** TU, ce sont des temps d'exécution par unité d'OE Comprenant les manutentions nécessaires à la mise en œuvre ;
- **Besoins élémentaires en matériel ;**
- **Besoins élémentaires en matières consommables.**

#### 7.3.2. Déboursés unitaires

- **Valeurs hors taxes rendues chantier des matériaux:** coût réel des matériaux prêts à être employés sur le chantier (transport, manutention, pertes, casses... ) ;
- **Déboursés horaires de main d'œuvre:** coût par heure productive toutes dépenses charges et incidences prises en compte (Charges salariales, jours fériés, etc....) ;
- **Valeurs unitaires des matières consommables.**

#### 7.3.3. Pourcentages majorateurs des charges et bénéfices

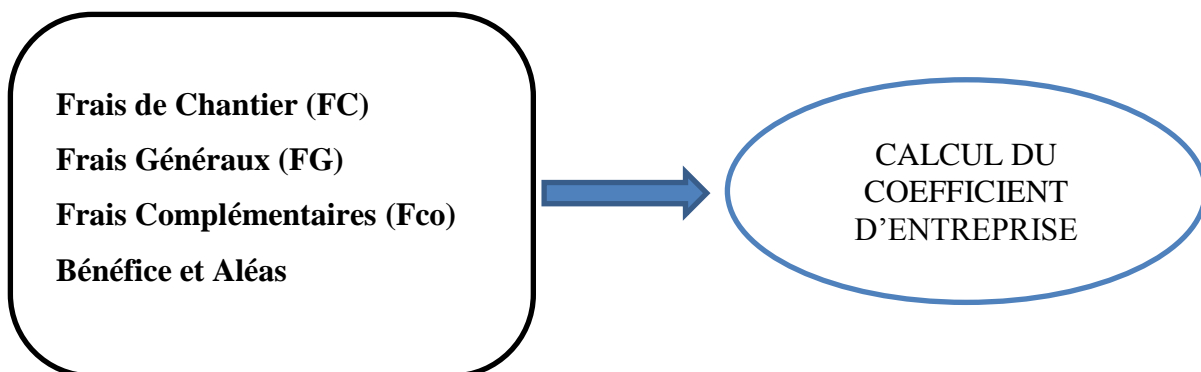

#### 7.3.4. Calcul du coefficient d'entreprise

C'est le coefficient qui permet de passer directement du prix en déboursé sec au prix de vente hors taxes.

Il varie d'une entreprise à l'autre, mais aussi pour une même entreprise d'un chantier à l'autre (Frais de chantier et bénéfice pouvant varier).

**REMARQUE:** Ce coefficient **K** est toujours supérieur à 1.000 à **exprimer avec 3 décimales.**

- ✓ Déboursés Secs ..... noté : DS
- ✓ Frais de Chantier (toujours fonction des DS). noté : FC
- ✓ Coût de Réalisation ..... noté : CR = DS + FC
- ✓ Frais Généraux (en fonction des DS, des DT. Noté : FG, ou du Chiffre d’Affaire Hors Taxes CA)
- ✓ Frais Complémentaires (en fonction du PV HT) noté : Fco ou Fcom
- ✓ Marge Bénéficiaire (en fonction du PV HT) .... noté : B (on peut inclure les Aléas).

**7.3.5. Etapes du sous détail**

1- Recherche des quantités élémentaires

- ✓ Quantités élémentaires de fournitures ;
- ✓ Temps Unitaires de main d’œuvre.

2- Recherche des Déboursés Unitaires

- ✓ Valeurs rendues chantier des fournitures ;
- ✓ Déboursés horaires de main d’œuvre.

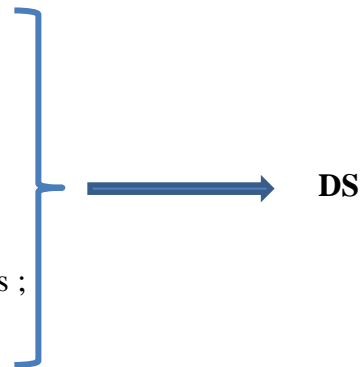

Calcul du Coefficient d’Entreprise : K



**Tableau 7.1:** Principe du DS

Composants du DS	Quantités élémentaires	Déboursés unitaires	Déboursé sec
MATERIAUX	Besoins élémentaires	Valeur HT des matériaux	<b>Part Matériaux</b> +
MAIN D’ŒUVRE	<b>Temps unitaires d’exécution</b>	Déboursé horaire	Part de la M.O. +
MATERIEL	Besoins élémentaires	<b>Coût d’utilisation</b>	Part du matériel

**7.3.6. Composants complexes**

Certains matériaux (béton, mortier, asphalte, enrobé), sont constitués de plusieurs composants (sable, gravier, ciment, eau, bitume...).

On calculera d’abord le coût de l’unité d’ouvrage (m<sup>3</sup>, m<sup>2</sup>, T) élémentaire :

- le m<sup>3</sup> de béton de type A,
- Le m<sup>3</sup> de mortier de hourdage type A1 (pour les agglos)
- la T d’enrobé de type B,

- le **m<sup>3</sup>** de terrassement pleine masse type D,
- le **ml** de canalisation type ...

On traitera ensuite cette unité d'ouvrage comme un matériau de base. C'est le calcul dit « des composants complexes ».

**Remarque :** On retrouve cette méthode dans le chiffrage des grands chantiers. En effet, sur de grands projets on peut trouver le même matériau de base (béton par exemple) dans des ouvrages élémentaires différents :

- **m<sup>3</sup> de béton** pour voiles épaisseur 18 cm,
- **m<sup>2</sup> de dalle BA** épaisseur 15 cm,
- **ml de semelle filante** sous voiles,
- **m<sup>3</sup> de béton** pour poteaux 16\*20.

### 7.4. Schéma et présentation du sous-détail des prix

Lors de la présentation du sous-détail des prix, il est courant d'utiliser un schéma ou un tableau pour illustrer la répartition des coûts. Le schéma peut montrer les différentes catégories de coûts (par exemple, main-d'œuvre, matériaux, matériels, etc.) et les sous-catégories associées à chaque catégorie (Figure 7.1). Il peut également indiquer les pourcentages ou les montants monétaires correspondants à chaque élément de coût.

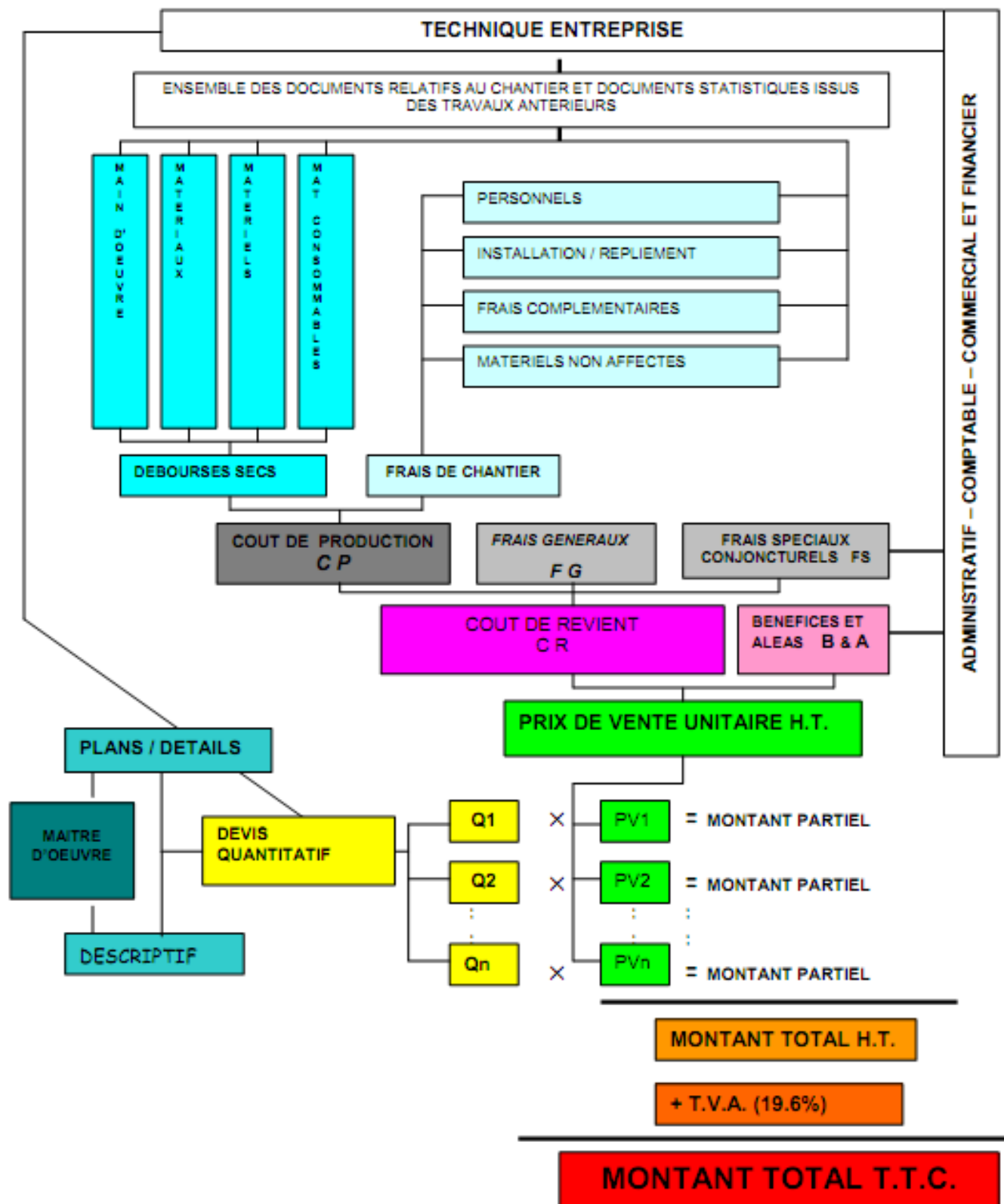

Figure 7.1 : Exemple d'un schéma du sous-détail des prix

❖ Exercice d'application 7.1

Sur un chantier de bâtiment, on souhaite établir les sous détails de prix de plusieurs ouvrages élémentaires, le m<sup>2</sup> voile BA de 18 cm et le m<sup>2</sup> dallage BA de 15cm.

On donne :

- Béton (dosage/m<sup>3</sup>) :
  - Ciment = 350 kg/m<sup>3</sup> à 9000 DA/t
  - Sable = 450 l/m<sup>3</sup> à 2500 DA/t (M.V.=1.5 t/m<sup>3</sup>)
  - Gravier = 750 l/m<sup>3</sup> à 3500 DA/t (M.V =1.45 t/m<sup>3</sup>)
- T.U.
  - Temps de fabrication : 0.20 h/m<sup>3</sup>
  - Temps de mise en œuvre : 0.60 h/m<sup>2</sup> pour le dallage
  - Temps de mise en œuvre : 1.50 h/m<sup>3</sup> pour les voiles
- D.H.M.O. = 3300 DA/h
- Matériel (centrale à béton) = 600 DA/m<sup>3</sup>

**Tableau 7.2:** Déboursé sec du m<sup>3</sup> de béton dallage: DS d'1 m<sup>2</sup> de dallage béton de 0,15m

Désignation	Quantité	Unité	Déboursé unitaire	Déboursé matériaux	Déboursé matériel	Déboursé main d'œuvre
<b>Matériaux</b>						
Ciment	0,350	t	9000	<b>3150</b>		
Sable (2500DA x 1,5=3750 DA/m <sup>3</sup> )	0,450	m <sup>3</sup>	3750	<b>1687.5</b>		
Gravier (3500 DA x 1,45=5075 DA/m <sup>3</sup> )	<b>0,750</b>	m <sup>3</sup>	5075	<b>3806.25</b>		
<b>Matériel</b>	1	u	600		600	
<b>Main d'œuvre</b>						
Fabrication	0,20	h	3300			<b>660</b>
Mise en œuvre	0,60	h	<b>3300</b>			<b>1980</b>
<b>Totaux partiels ( H.T)</b>				<b>8643.75</b>	<b>600</b>	<b>2640</b>
<b>Montant total en Déboursé sec: 1m<sup>3</sup> de béton de dallage</b>				<b>11883.00DA/m<sup>3</sup></b>		
<b>Montant total en Déboursé sec : 1m<sup>2</sup> dallage de 15cm</b>				<b>1782.45 DA/m<sup>2</sup></b>		

**Tableau 7.3:** Déboursé sec du m<sup>3</sup> de béton voile: DS d'1 m<sup>2</sup> de voile béton de 0,18m

Désignation	Quantité	Unité	Déboursé unitaire	Déboursé matériaux	Déboursé matériel	Déboursé main d'œuvre
<b>Matériaux</b>						
Ciment	0,350	t	9000	<b>3150</b>		
Sable (2500DA x 1,5=3750 DA/m <sup>3</sup> )	0,450	m <sup>3</sup>	3750	<b>1687.5</b>		
Gravier (3500 DA x 1,45=5075 DA/m <sup>3</sup> )	<b>0,750</b>	m <sup>3</sup>	5075	<b>3806.25</b>		
<b>Matériel</b>	1	u	600		600	
<b>Main d'œuvre</b>						
Fabrication	0,20	h	3300			<b>660</b>
Mise en œuvre	1.5	h	<b>3300</b>			<b>4950</b>
<b>Totaux partiels ( H.T)</b>				<b>8643.75</b>	<b>600</b>	<b>5610</b>
<b>Montant total en Déboursé sec: 1m<sup>3</sup> de béton de dallage</b>				<b>14853.75 DA/m<sup>3</sup></b>		
<b>Montant total en Déboursé sec : 1m<sup>2</sup> voile de 18cm</b>				<b>2673.68 DA/m<sup>2</sup></b>		

### 7.5. Conclusion

Le sous-détail des prix est un élément essentiel dans la gestion des coûts et des finances d'une entreprise. Il se réfère à la ventilation détaillée des coûts associés à un produit ou à un service, permettant ainsi de comprendre la structure des coûts et d'identifier les différentes composantes qui contribuent au prix final. La présentation du sous-détail des prix doit être claire, organisée et facilement compréhensible. Elle permet aux parties prenantes de visualiser la structure des coûts et de prendre des décisions éclairées concernant la fixation des prix, l'allocation des ressources ou l'évaluation de la rentabilité d'un projet ou d'un produit.

# **Références Bibliographiques**

- Clavat, G. (2001) “Initiation au dessin de bâtiment”. 3<sup>ème</sup> Edition, 136 p.
- Gousset, J –P. (2002), “Série technique des dessins du bâtiment, dessin technique et lecture de plan. Principes et exercices”. 2<sup>ème</sup> Edition.
- Gousset, J-P. (2014), “Série technique des dessins du bâtiment, plans topographiques, plans d’architecte et permis de construire. Principes et exercices”. 2<sup>ème</sup> Edition.
- Gousset, J-P., Capdebielle, J-C., Pralat, R. (2011). “Le Métré, CAO-DAO avec Autocad- Etude de prix. Editions Eyrolles, 292 p.
- Hamburguer, L. (2013) “Maitre d’œuvre bâtiment”. Guide pratique, technique et juridique. 2<sup>ème</sup> Edition, 400 p.
- Jouichat, A. (1987) : “Métré de routes et de bâtiment”. Royaume du Maroc ministère de l’intérieure direction de la formation des cadres.
- Karsenty, G. (1997). “La fabrication du bâtiment. Tome 1 : le gros œuvre”. 552 p.
- Karsenty, G. (2001). “La fabrication du bâtiment. Tome 2 : le second œuvre”. 594 p.
- Michel, M. (1990). “Métré de Bâtiment. ” 7<sup>ème</sup> Edition, Eyrolles.
- Roy, J-P., Blin-Lacroix, J-L. (2011) “Le dictionnaire professionnel du BTP”. 3<sup>ème</sup> Edition, 828 p.
- Widloecher, Y., Cusant, D. (2014) “Manuel d’analyse d’un dossier de batiment.” 2<sup>ème</sup> Edition .Eyrolles,238 p.
- Zatir, A. (2018) “Polycopie de cours métré et estimation des prix”. Office des publications universitaires. Edition : 2.03.5949.